

# able.

## SL SMALL 230

**I**

**ATTUATORE ELETTROMECCANICO  
230V IRREVERSIBILE A CREMAGLIERA  
PER CANCELLI SCORREVOLI FINO A  
800 KG DI PESO**

**P**

**MOTORREDUTOR  
ELECTROMECHANICO IRREVERSIVEL  
COM CREMALHEIRA 230V PARA  
PORTÕES DE CORRER ATÉ 800 KG**

**GB**

**230V ELECTRO-MECHANICAL  
IRREVERSIBLE RACK ACTUATOR  
FOR SLIDING GATES UP TO 800 KG**

**D**

**ELEKTROMECHANISCHER  
IRREVERSIBLER SCHIEBETORANTRIEB  
230V FÜR TORE BIS 800 KG GEWICHT**

**F**

**OPERATEUR ELECTROMECHANIQUE  
230V IRREVERSIBLE A CREMAILLERE  
POUR PORTAILS COULISSANTS  
JUSQU'À 800 KG DE POIDS**

**NL**

**ELEKTROMECHANISCHE  
ONOMKEERBARE ACTUATOR 230V  
MET HEUGEL VOOR SCHUIFHEKKEN  
TOT EEN GEWICHT VAN 800 KG**

**E**

**MOTOR ELECTROMECHANICO 230V  
IRREVERSIBLES A CREMALLERA  
PARA PUERTAS CORREDERAS  
HASTA 800 KG DE PESO**

**PL**

**NAPĘD ELEKTROMECHANICZNY  
230V DO BRAM PRZESUWNYCH O  
WADZE DO 800 KG**





# INDEX

<b>1 - PRÉCAUTIONS GÉNÉRALES : SÉCURITÉ - INSTALLATION</b> .....	62
1.1 - VÉRIFICATIONS PRÉLIMINAIRES ET IDENTIFICATION DE LA TYPOLOGIE D'UTILISATION .....	63
1.2 - SERVICE D'ASSISTANCE TECHNIQUE .....	63
1.3 - DECLARATION UE DE CONFORMITE .....	64
<b>2 - CARACTÉRISTIQUES TECHNIQUES</b> .....	65
<b>3 - INSTALLATION DU MOTEUR</b> .....	66
3.1 - POSITIONNEMENT DU MOTEUR.....	66
3.2 - MONTAGE DE LA CRÉMAILLÈRE .....	67
3.3 - FIXATION DU MOTEUR .....	67
3.4 - INSTALLATION DES FINS DE COURSE MAGNETIQUES.....	68
3.5 - DÉBLOCAGE MOTEUR .....	69
3.6 - SCHÉMA D'INSTALLATION .....	69
<b>4 - ARMOIRE DE COMMANDE</b> .....	70
4.1 - ALIMENTATION.....	70
4.2 - CLIGNOTANT.....	70
4.3 - LUMIERES DE COURTOISIE .....	70
4.4 - ENTREES DE COMMANDE.....	70
4.5 - STOP .....	70
4.6 - PHOTOCELLULE .....	71
4.7 - BARRES PALPEUSES .....	71
4.8 - ANTENNE.....	71
4.9 - RACCORDEMENTS ÉLECTRIQUES .....	72
4.10 - RECEPTEUR EMBROCHABLE.....	73
4.11 - INTERFACE ADI .....	73
<b>5 - PANNEAU DE CONTROLE</b> .....	74
5.1 - DISPLAY.....	74
5.2 - UTILISATION DES TOUCHES DE PROGRAMMATION .....	75
<b>6 - ACCÈS AUX PARAMÈTRES DE L'ARMOIRE DE COMMANDE</b> .....	75
<b>7 - CONFIGURATION RAPIDE</b> .....	75
<b>8 - CHARGEMENT DES PARAMÈTRES PAR DÉFAUT</b> .....	76
<b>9 - AUTO-APPRENTISSAGE DES TEMPS DE TRAVAIL</b> .....	76
<b>10 - FONCTIONNEMENT HOMME MORT D'URGENCE</b> .....	77
<b>11 - LECTURE DU COMPTEUR DE CYCLES ET DE LA MÉMOIRE ÉVÉNEMENTS</b> .....	78
<b>12 - PROGRAMMATION DE L'ARMOIRE DE COMMANDE</b> .....	80
<b>13 - ANOMALIE DE FONCTIONNEMENT</b> .....	85
<b>14 - ESSAI ET MISE EN SERVICE</b> .....	87
<b>15 - ENTRETIEN</b> .....	87
<b>16 - ÉLIMINATION DU PRODUIT</b> .....	87

# 1 - PRÉCAUTIONS GÉNÉRALES : SÉCURITÉ - INSTALLATION

 **Les précautions signalées ci-dessous s'inspirent directement des normes et s'appliquent, dans la mesure du possible, au produit ici décrit.**

 **ATTENTION: Instructions importantes pour la sécurité. Il est important de suivre toutes les instructions fournies étant donné qu'une installation incorrecte est susceptible de provoquer des dommages graves**

 **ATTENTION Instructions importantes pour la sécurité. Pour la sécurité des personnes, il est important de respecter ces consignes. Conserver ces consignes**

- Avant de commencer l'installation, vérifiez les « Caractéristiques techniques du produit » (dans ce manuel) en vous assurant notamment qu'il est bien adapté à l'automatisation de votre pièce guidée. Dans le cas contraire, vous NE devez PAS procéder à l'installation.
- Le produit ne peut être utilisé qu'après la mise en service effectuée selon les instructions du chapitre « Essai et mise en service »

 **ATTENTION Conformément à la législation européenne actuelle, la réalisation d'un automatisme implique le respect des normes harmonisées prévues par la Directive Machines en vigueur, qui permettent de déclarer la conformité présumée de l'automatisme. De ce fait, toutes les opérations de branchement au secteur électrique, d'essai, de mise en service et de maintenance du produit doivent être effectuées exclusivement par un technicien qualifié et compétent !**

- Avant l'installation du produit, s'assurer que tout le matériel à utiliser est en excellent état et adapté à l'usage prévu
- Le produit n'est pas destiné à être utilisé par des personnes (y compris des enfants) aux capacités physiques, sensorielles ou mentales réduites, ou manquant d'expérience ou de connaissances
- Les enfants ne doivent pas jouer avec l'appareil
- Ne pas laisser les enfants jouer avec les dispositifs de commande du produit. Conserver les émetteurs hors de la portée des enfants

 **ATTENTION Afin d'éviter tout danger dû au réarmement accidentel du disjoncteur, cet appareil ne doit pas être alimenté par le biais d'un dispositif de manoeuvre externe (ex. : temporisateur) ou bien être connecté à un circuit régulièrement alimenté ou déconnecté par la ligne**

- Prévoir dans le réseau d'alimentation de l'installation un dispositif de déconnexion (non fourni) avec une distance d'ouverture des contacts qui permette la déconnexion complète dans les conditions dictées par la catégorie de surtension III
- Pendant l'installation, manipuler le produit avec soin en évitant tout écrasement, choc, chute ou contact avec des liquides de quelque nature que ce soit. Ne pas positionner le produit près de sources de chaleur, ni l'exposer à des flammes nues. Toutes ces actions peuvent l'endommager et créer des dysfonctionnements ou des situations de danger. Le cas échéant, suspendre immédiatement l'installation et s'adresser au service après-vente

- Le fabricant décline toute responsabilité en cas de dommages patrimoniaux causés à des biens ou à des personnes dérivant du non-respect des instructions de montage. Dans ces cas, la garantie pour défauts matériels est exclue
- Le niveau de pression acoustique d'émission pondérée A est inférieur à 70 dB(A)
- Le nettoyage et la maintenance qui doivent être effectués par l'utilisateur ne doivent pas être confiés à des enfants
- Avant toute intervention (maintenance, nettoyage), il faut toujours débrancher le produit du secteur
- Contrôler fréquemment l'installation, en particulier les câbles, les ressorts et les supports pour repérer d'éventuels déséquilibres et signes d'usure ou dommages. Ne pas utiliser l'installation en cas de réparations ou de réglages nécessaires étant donné qu'une panne ou un mauvais équilibrage de la porte peut provoquer des blessures
- Les matériaux de l'emballage du produit doivent être mis au rebut dans le plein respect des normes locales en vigueur
- Éloigner les personnes de la porte lors de son actionnement au moyen des éléments de commande
- Durant cette opération, contrôler l'automatisme et s'assurer que les personnes restent bien à une distance de sécurité jusqu'à la fin de la manoeuvre
- Ne pas activer le produit lorsque des personnes effectuent des travaux sur l'automatisme ; débrancher l'alimentation électrique avant de permettre la réalisation de ces travaux

## 1.1 - INSTRUCTIONS D'INSTALLATION

- Avant d'installer la motorisation, contrôler que tous les organes mécaniques soient en bon état, qu'ils soient correctement équilibrés et qu'aucun obstacle n'empêche le bon actionnement de l'automatisme
- Si le portail à automatiser est équipé d'une porte piétonne, préparer l'installation avec un système de contrôle qui désactive le fonctionnement du moteur lorsque la porte piétonne est ouverte
- S'assurer que les éléments de commande sont bien à l'écart des organes en mouvement tout en restant directement visibles. Sous réserve de l'utilisation d'un sélecteur, les éléments de commande doivent être installés à une hauteur minimale de 1,5 m et ne doivent pas être accessibles
- En cas de mouvement d'ouverture contrôlé par un système anti-incendie, s'assurer de la fermeture des éventuelles fenêtres de plus de 200 mm par les éléments de commande
- Prévenir et éviter toute possibilité de coincement entre les parties en mouvement et les parties fixes durant les manoeuvres
- Apposer de façon fixe et définitive l'étiquette concernant la manoeuvre manuelle près de l'élément qui la permet
- Après l'installation de la motorisation s'assurer que le mécanisme, le système de protection et toute manoeuvre manuelle fonctionnent correctement

## 1.1 - VÉRIFICATIONS PRÉLIMINAIRES ET IDENTIFICATION DE LA TYPOLOGIE D'UTILISATION

L'automatisme ne doit pas être utilisé avant d'avoir effectué la mise en service comme spécifié dans le paragraphe "Essai et mise en service." Nous rappelons que l'automatisme ne pallie pas les défauts causés par une installation erronée, ou relatifs à un mauvais entretien, par conséquent, avant de procéder à l'installation, vérifier que la structure soit adaptée et conforme aux normes en vigueur et, le cas échéant, procéder aux modifications structurelles destinées à la réalisation des barrières de sécurité et à la protection ou isolation de toutes les zones d'écrasement, cisaillement, entraînement et vérifier que:

- Le portail ne présente pas de points de frottement à la fermeture ou à l'ouverture.
- Le portail doit être doté d'arrêts mécaniques de dépassement de course
- Le portail soit correctement équilibré, c'est-à-dire arrêté dans une position quelconque sans déplacement spontanés.
- La position déterminée pour la fixation du motoréducteur permette une manoeuvre manuelle facile, sûre et compatible avec l'encombrement du motoréducteur.
- Le support sur lequel la fixation de l'automatisme est effectuée soit solide et durable.
- Le réseau d'alimentation auquel l'automatisme est relié soit équipé d'une mise à la terre de sécurité et d'interrupteur différentiel avec courant d'intervention inférieur ou égal à 30mA dédié spécialement à l'automation (la distance d'ouverture des contacts doit être égale ou supérieure à 3 mm).

**Attention: Le niveau minimum de sécurité dépend du type d'utilisation; se référer au schéma suivant:**

TYPOLOGIE DES COMMANDES D'ACTIVATION	TYPOLOGIE D'UTILISATION DE LA FERMETURE		
	GRUPE 1 Personnes informées (usage en zone privée)	GRUPE 2 Personnes informées (usage en zone publique)	GRUPE 3 Personnes informées (usage illimité)
Commandes de type "homme mort"	A	B	Impossible
Commande à distance et fermeture à vue (ex. infrarouge)	C ou bien E	C ou bien E	C et D ou bien E
Commande à distance et fermeture hors vue (ex. ondes radio)	C ou bien E	C et D ou bien E	C et D ou bien E
Commande automatique (ex. commande de fermeture temporisée)	C et D ou bien E	C et D ou bien E	C et D ou bien E

**GRUPE 1** - Seul un nombre limité de personnes est autorisé à l'usage, et la fermeture ne se situe pas dans une zone publique. On peut citer comme exemple de ce type, les portails à l'intérieur des sociétés, dont les utilisateurs sont les seuls employés ou partie d'entre eux, et ont été spécialement informés.

**GRUPE 2** - Seul un nombre limité de personnes est autorisé à l'usage, mais dans ce cas la fermeture se trouve dans une zone publique. On peut citer comme exemple le portail d'une entreprise permettant l'accès à une route publique et pouvant être utilisé exclusivement par les employés de ladite entreprise.

**GRUPE 3** - La fermeture automatisée du portail peut être utilisée par quiconque, elle est donc située sur un sol public. Par exemple, la porte d'accès d'un supermarché, d'un bureau, ou d'un hôpital.

**PROTECTION A** - La fermeture est activée à l'aide d'un bouton de commande avec la personne présente, il s'agit d'une action prévoyant le maintien enfoncé du bouton.

**PROTECTION B** - La fermeture est activée à l'aide d'une commande nécessitant la présence de la personne, par l'intermédiaire d'un sélecteur à clé ou similaire, afin d'en empêcher l'usage par des personnes non autorisées.

**PROTECTION C** - Limitation des forces du vantail de la porte ou du portail. À savoir, la force d'impact doit être comprise dans une courbe établie en fonction de la norme en vigueur, au cas où le portail rencontrerait un obstacle.

**PROTECTION D** - Dispositifs tels que des photocellules, capables de relever la présence de personnes ou d'obstacles. Ils peuvent être activés sur un ou deux côtés de la porte ou du portail.

**PROTECTION E** - Dispositifs sensibles tels que les estrades ou les barrières immatérielles, capables de relever la présence d'une personne, et installés de manière à ce que celle-ci ne puisse en aucun cas être heurtée par la porte en mouvement. Ces dispositifs doivent être activés dans l'intégralité de la "zone dangereuse" du portail. Par "zone dangereuse", la Directive Machines entend toute zone située à l'intérieur et/ou à proximité d'une machine dans laquelle la présence d'une personne exposée constitue un risque pour sa propre sécurité et santé.

**L'analyse des risques doit prendre en considération toutes les zones dangereuses de l'automation lesquelles devront faire l'objet d'installation de protection et de signalétique adaptées.**

**Une plaque comportant les données d'identification de la porte ou du portail motorisé doit être positionnée de façon bien visible.**

**L'installateur doit fournir à l'utilisateur toutes les informations relatives au fonctionnement automatique, à l'ouverture d'urgence de la porte ou du portail motorisé et à l'entretien.**

### 1.3 - DECLARATION UE DE CONFORMITE ET DECLARATION D'INCORPORATION DE QUASI-MACHINE

**Déclaration en accord avec les Directives: 2014/35/UE (LVD); 2014/30/UE (EMC); 2006/42/CE (MD) ANNEXE II, PARTIE B**

Le fabricant V2 S.p.A., ayant son siège social a:  
Corso Principi di Piemonte 65, 12035, Racconigi (CN), Italie

Déclare sous sa propre responsabilité que l'automatisme modèle:

**SL SMALL 600 230**  
**SL SMALL 800 230**

Description: actionneur électromécanique pour portails coulissants

- a été conçu pour être incorporé dans un portail coulissant en vue de former une machine conformément à la Directive 2006/42/CE. Cette machine ne pourra pas être mise en service avant d'être déclarée conforme aux dispositions de la directive 2006/42/CE (Annexe II-A)
- est conforme exigences essentielles applicables des Directives:  
Directive Machines 2006/42/CE (Annexe I, Chapitre 1)  
Directive basse tension 2014/35/UE  
Directive compatibilité électromagnétique 2014/30/UE  
Directive RoHS3 2015/863/EU

De plus, le produit est conforme aux normes suivantes :  
EN IEC 61000-6-2:2019, EN IEC 61000-6-3:2021  
EN 60335-1:2012 + A11:2014 + A13:2017 + A1:2019 + A2:2019  
+ A14:2019 + A15:2021, EN 62233:2008, EN 60335-2-103:2015

La documentation technique est à disposition de l'autorité compétente sur demande motivée à l'adresse suivante:  
V2 S.p.A.

Corso Principi di Piemonte 65, 12035, Racconigi (CN), Italie

La personne autorisée à signer la présente déclaration d'incorporation et à fournir la documentation technique est :

**Roberto Rossi**

Représentant légal de V2 S.p.A.  
Racconigi, 10/01/2024

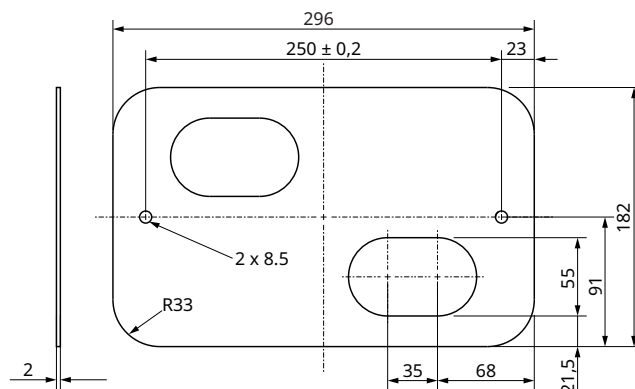
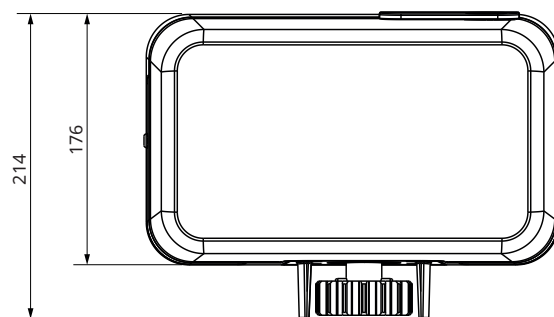
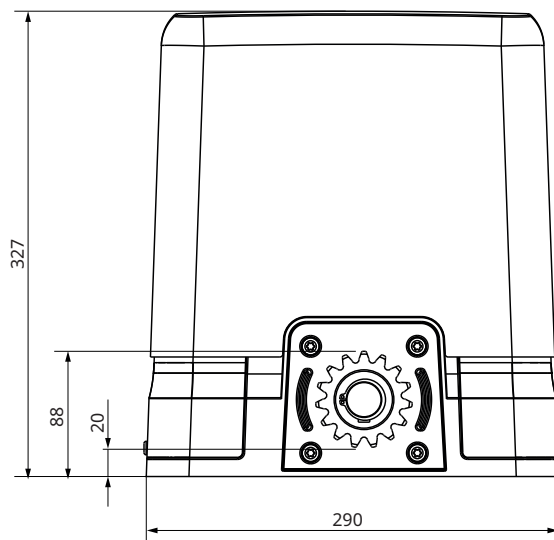
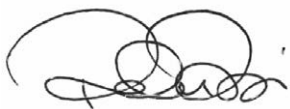

### CONFORMITÉ DU PRODUIT AU RÈGLEMENT UE 2023/826 (Standby)

Ce produit répond aux critères énoncés dans la réglementation « Standby ». Le panneau de commande passe en mode veille après la fin de l'une de ses fonctions principales.

Ce produit dispose d'une sortie STBY PWR à partir de laquelle vous pouvez tirer de l'énergie pour des accessoires supplémentaires.

Ce produit dispose d'un connecteur RECEIVER et d'un connecteur ADI sur lesquels des cartes accessoires peuvent être insérées pour des fonctions supplémentaires.

Lors du calcul de la consommation en mode veille, la consommation énergétique des accessoires n'a pas été prise en compte. Vérifiez la consommation de ces accessoires dans les instructions respectives.

## 2 - CARACTÉRISTIQUES TECHNIQUES

	SL SMALL 600 230	SL SMALL 800 230
Poids maximum du portail	600 Kg	800 Kg
Alimentation	230~ 50/60Hz	230~ 50/60Hz
Puissance maximale / nominale	400 / 340 W	700 / 340 W
Condensateur de démarrage	12 µF	12 µF
Vitesse maximale des feuilles	18 cm/s	18 cm/s
Poussée maximale / nominale	600 / 300 N	800 / 300 N
Cycles / heure (portail de 4 mètres)	16	16
Pignon	M4-Z15	M4-Z15
Température de fonctionnement	-20 +55 °C	-20 +55 °C
Poids du moteur	12 Kg	12 Kg
Protection	IP44	IP44
Charge maximale d'accessoires alimentés à 24 Vdc	6 W	6 W
Consommation électrique en mode veille (W)	<0,5	<0,5
Fusibles de protection	F5A - 250V	F5A - 250V

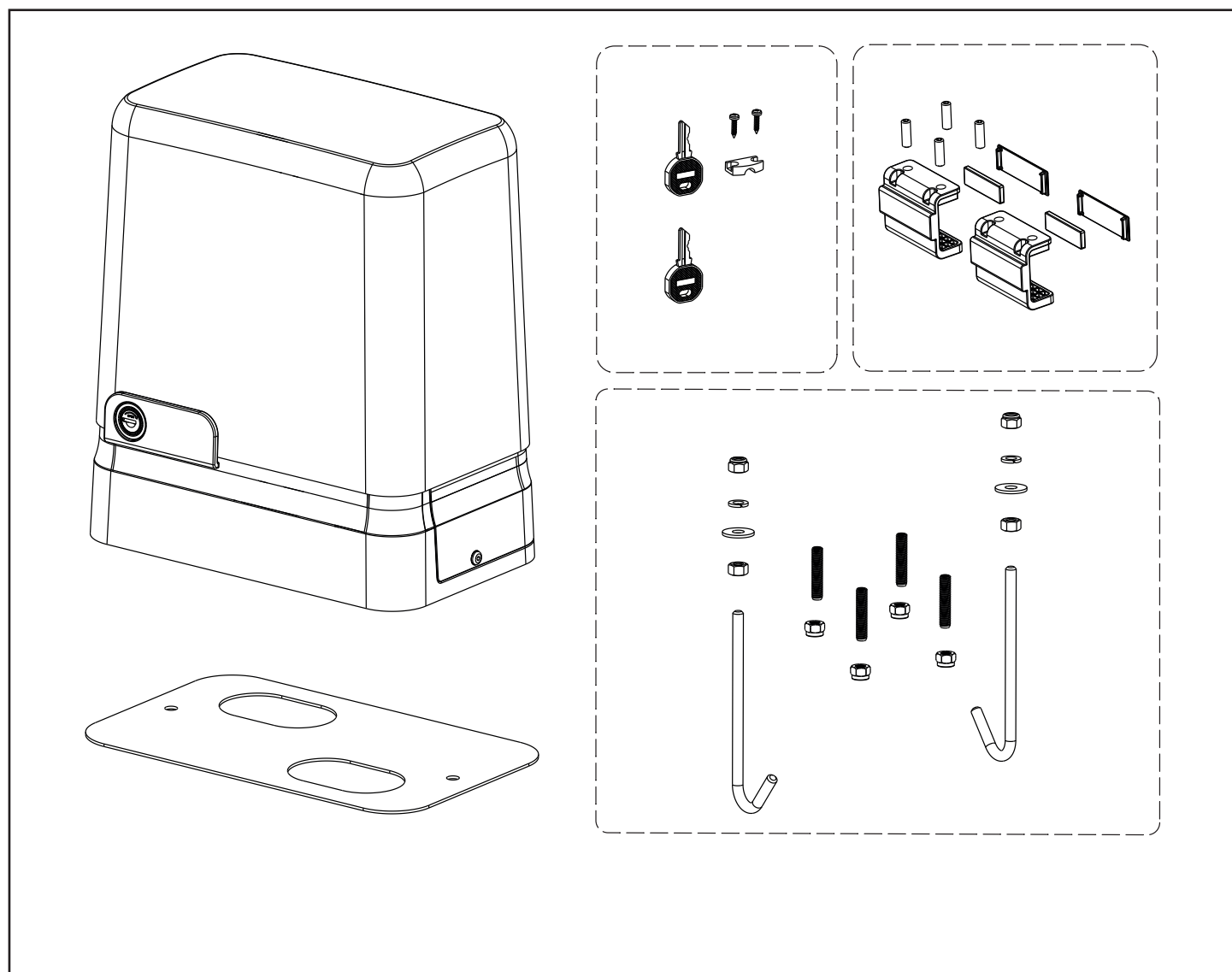

## 3 - INSTALLATION DU MOTEUR

### 3.1 - POSITIONNEMENT DU MOTEUR

Pour une correcte installation veuillez suivre attentivement les instructions suivantes :

1. Prévoir un trou de fondation en utilisant comme référence les mesures indiquées en illustration.
2. Prédistribuer un ou plusieurs tubes pour le passage câbles électriques.
3. Assembler les 2 agrafes sur la plaque d'ancrage et les fixer au moyen des 4 écrous en dotation.
4. Effectuer la coulée de béton à l'intérieur de l'excavation et positionner la plaque de fondation.

**⚠ ATTENTION : vérifier que la plaque soit parfaitement de niveau et parallèle au portail.**

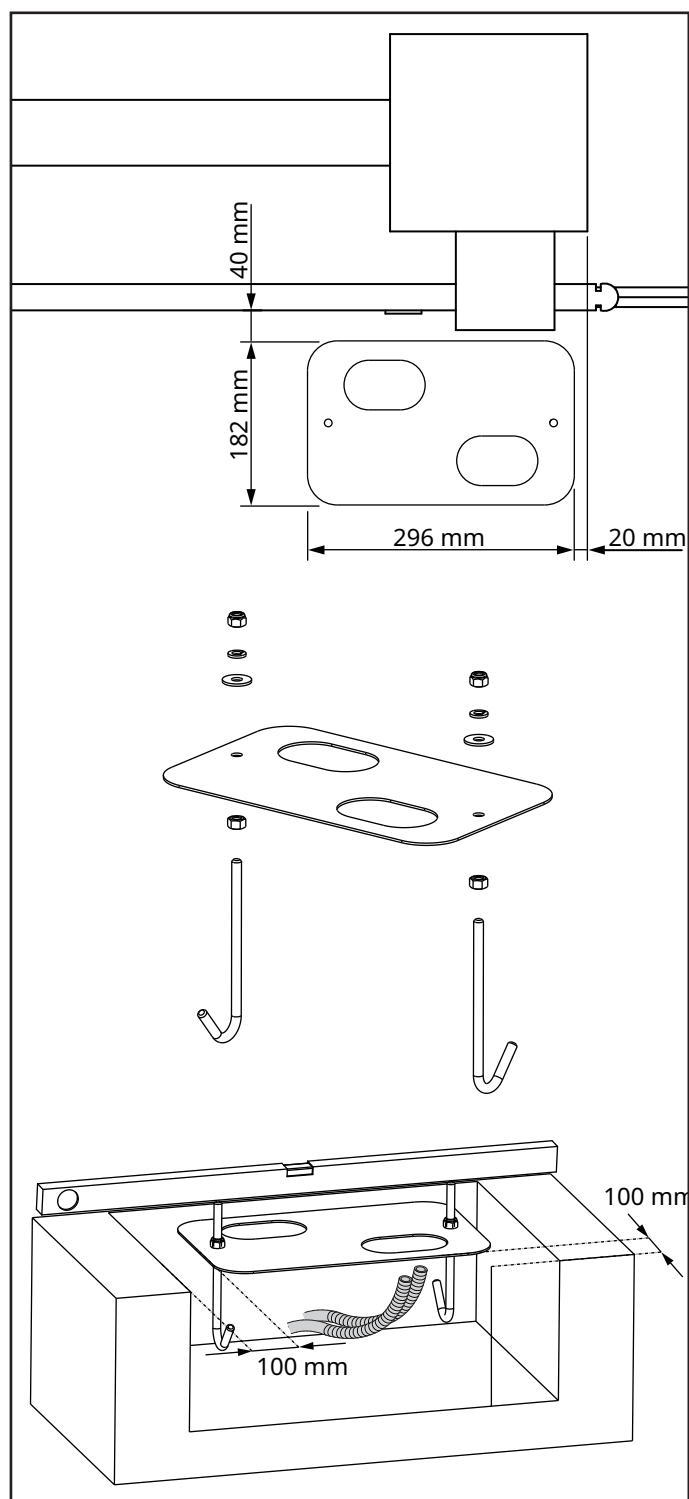

5. Attendre la prise complète du béton.
6. Dévisser les 2 écrous qui tiennent la base reliée aux tires fonds et positionner le moteur sur la plaque.
7. Régler les 4 goujons de manière que le moteur soit parfaitement de niveau.
8. Vérifier que le moteur soit parfaitement parallèle au portail, insérer les 2 rondelles plates **R**, 2 rondelles grower **Q** et visser légèrement les 2 écrous **D**

**⚠ ATTENTION : Percer le joint G pour faire passer les câbles à connecter à la centrale. Percer le joint pour faire passer les câbles à relier à l'armoire de commande en limitant les dimensions des trous afin d'éviter l'entrée d'insectes et d'autres petits animaux.**

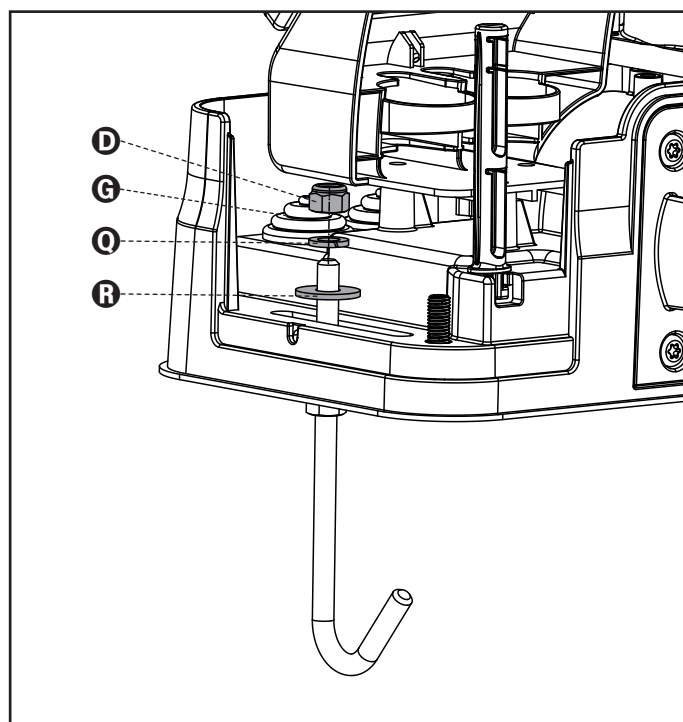
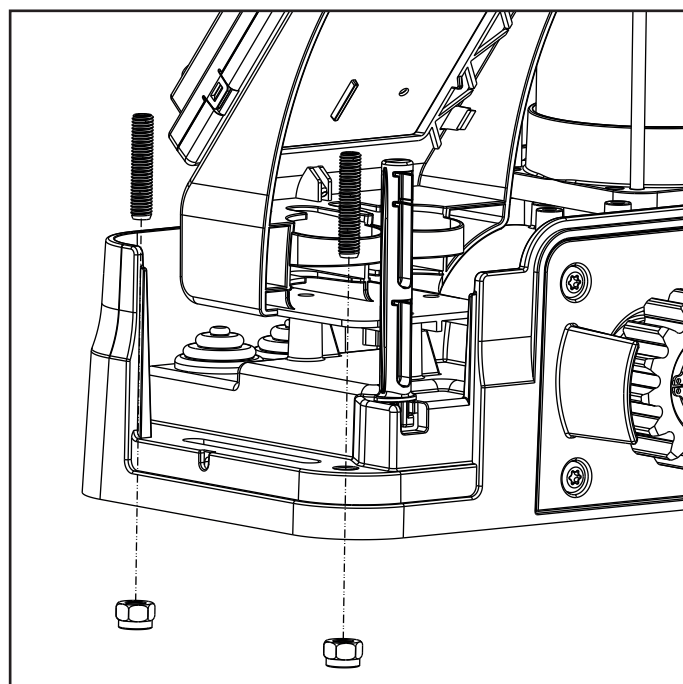

## 3.2 - MONTAGE DE LA CRÉMAILLÈRE

1. Débloquer le moteur et positionner le portail en position totalement ouverte.
2. Fixer tous les éléments de la crémaillère au portail en faisant attention de les maintenir à la même hauteur par rapport au pignon moteur.

**La crémaillère DOIT être positionnée à 1 ou 2 mm au-dessus du pignon moteur sur toute la longueur du portail.**

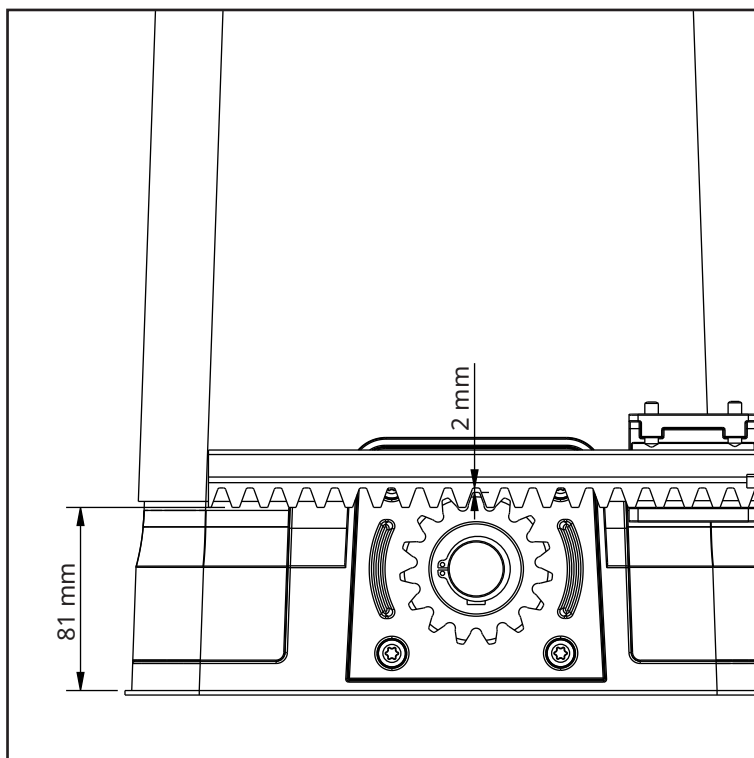

## 3.3 - FIXATION DU MOTEUR

Vérifier les points suivants:

1. Le moteur doit être en bulle et parallèle au portail.
2. La distance entre pignon et crémaillère doit être de 1 ou 2 mm. Le cas échéant régler les 4 goujons.
3. La crémaillère doit être alignée au pignon du moteur.
4. La distance minimum entre l'encombrement maximum du portail et le parement du moteur doit être d'au moins 5 mm.
5. Vérifiez les conditions décrites plus haut et procéder en fixant des 2 dés **D** qui ancrent le moteur à la plaque.

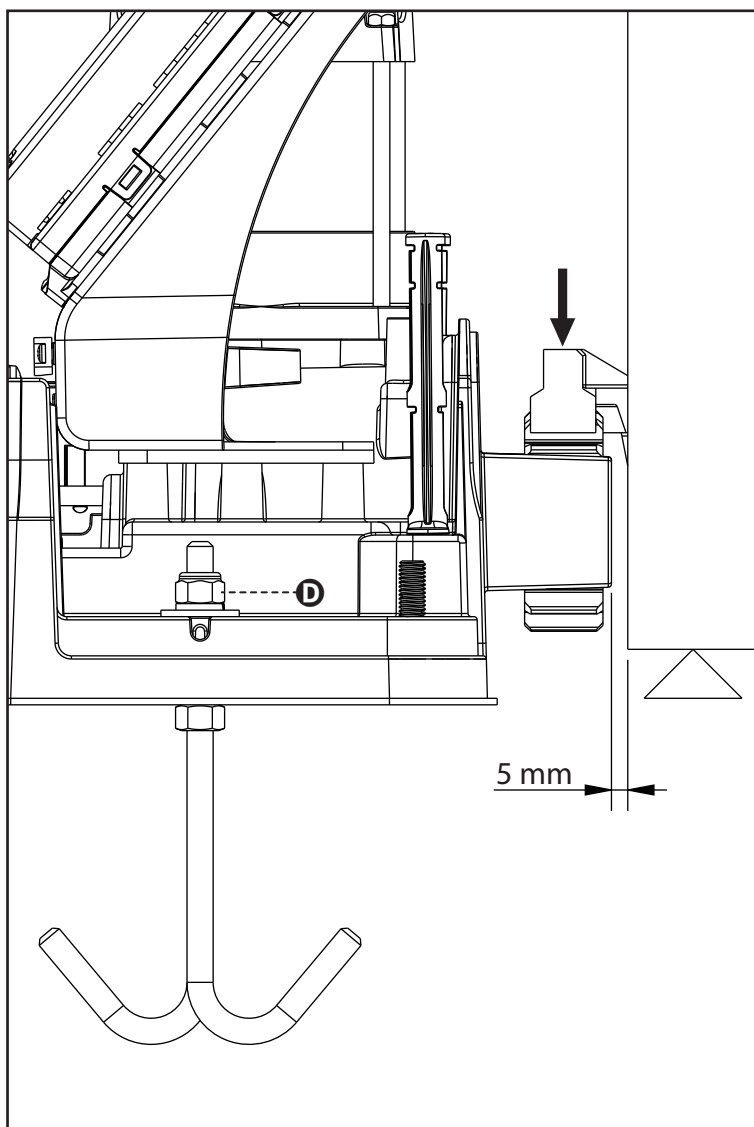

### 3.4 - INSTALLATION DES FINS DE COURSE MAGNETIQUES

**⚠ ATTENTION :** pour votre sécurité, il est nécessaire que le portail soit doté d'arrêts mécaniques de dépassement de course. Si le portail n'est pas doté de ces arrêts, une manœuvre accidentelle au-delà du point de fin de course peut provoquer la chute du portail.

Ouvrir manuellement le vantail du portail en laissant 2/3 cm de la butée mécanique

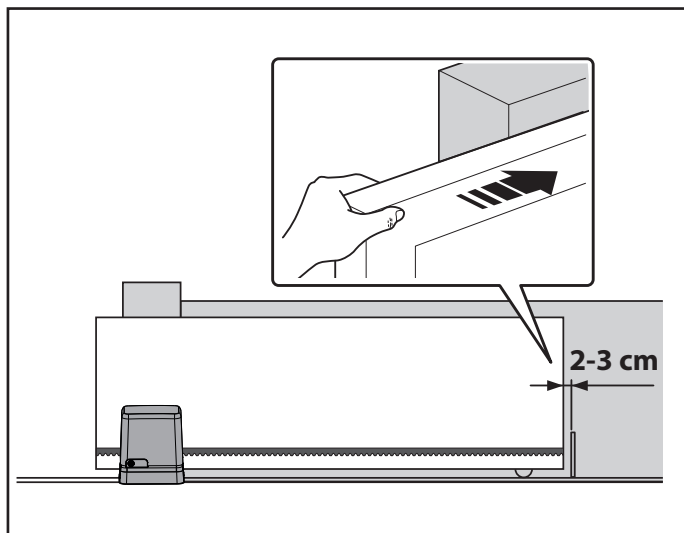

Appliquer le support de fin de course **L** sur la crémaillère le plus près possible du capteur **M** et le fixer avec les chevilles appropriées.

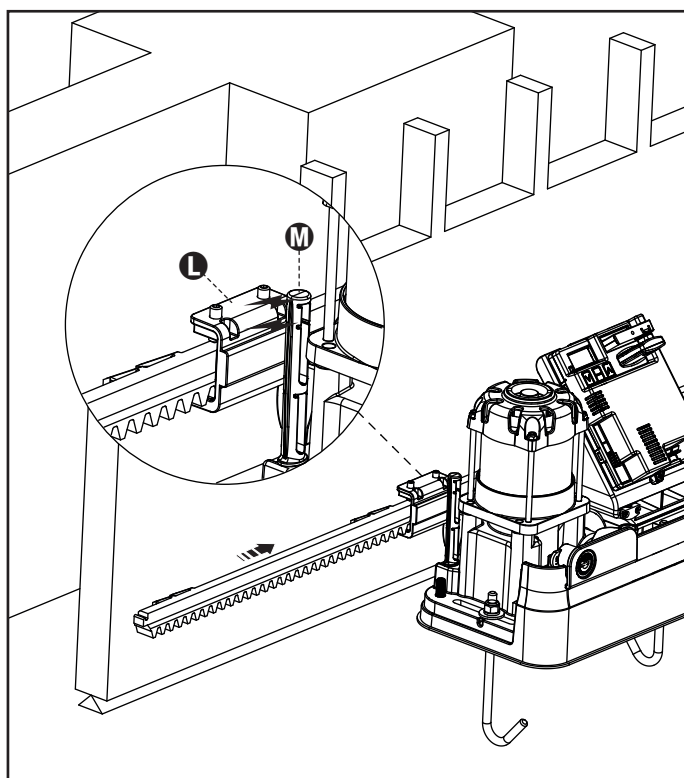

**ATTENTION :** la distance maximale entre le support de fin de course (**L**) et le capteur (**M**) est de 20 mm

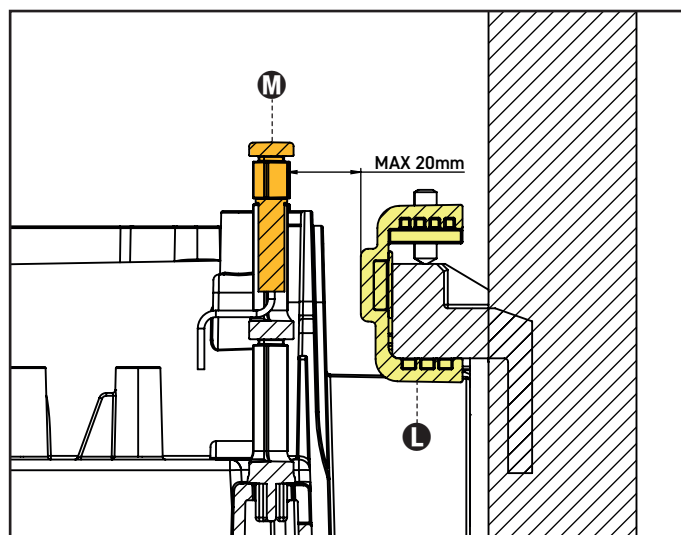

Fermer manuellement le vantail du portail en laissant 2/3 cm de la butée mécanique et répéter les opérations décrites ci-dessus pour fixer le support du fin de course.

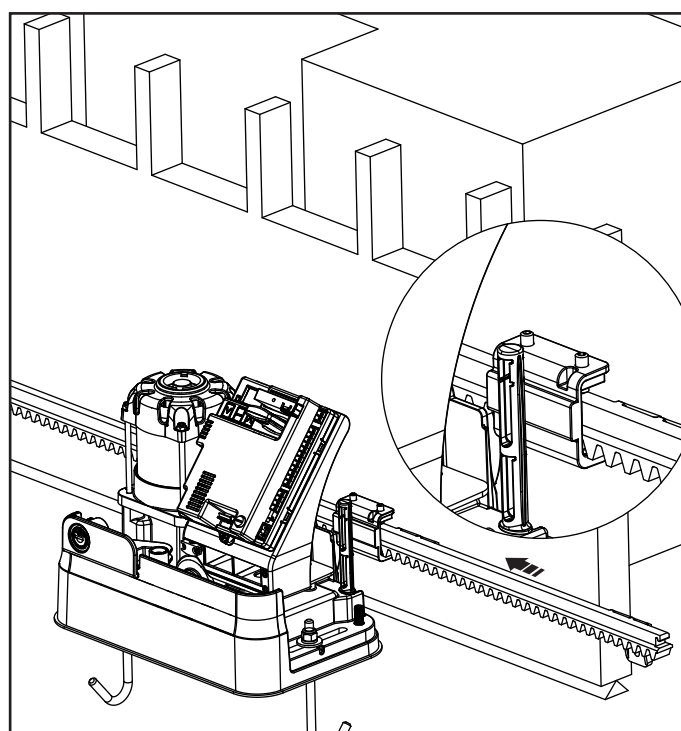
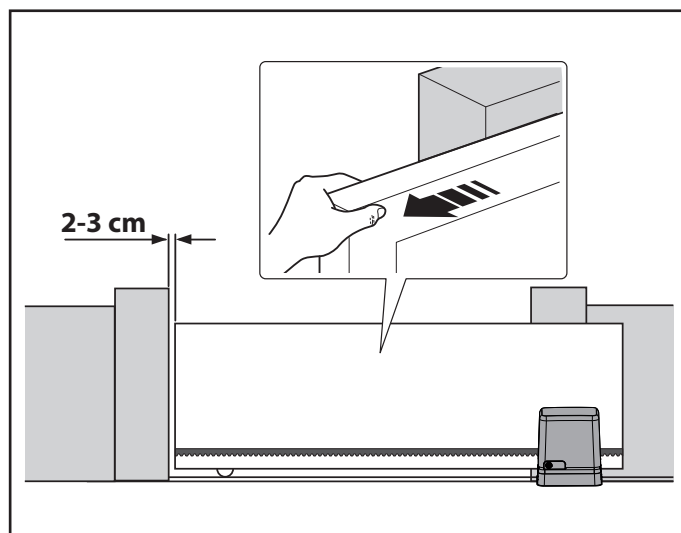

### 3.5 - DÉBLOCAGE MOTEUR

Le motoréducteur est équipé d'un système de déverrouillage mécanique qui permet d'ouvrir et de fermer manuellement l'automatisme.

Ces opérations manuelles doivent être effectuées en cas de manque d'électricité, d'anomalies de fonctionnement ou lors des phases d'installation.

Déverrouiller:

1. Ouvrez le crochet de verrouillage à l'aide de la clé fournie
2. À ce stade, il est possible de déplacer manuellement l'automatisme vers la position souhaitée.
3. Pour verrouiller, fermez le crochet de verrouillage, tournez la clé dans le sens inverse des aiguilles d'une montre et retirez-la.

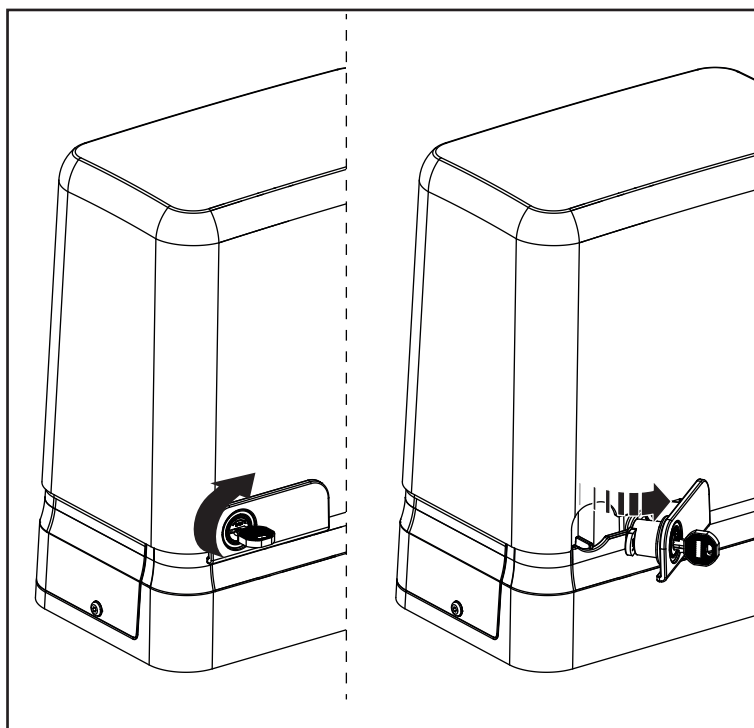

### 3.6 - SCHÉMA D'INSTALLATION

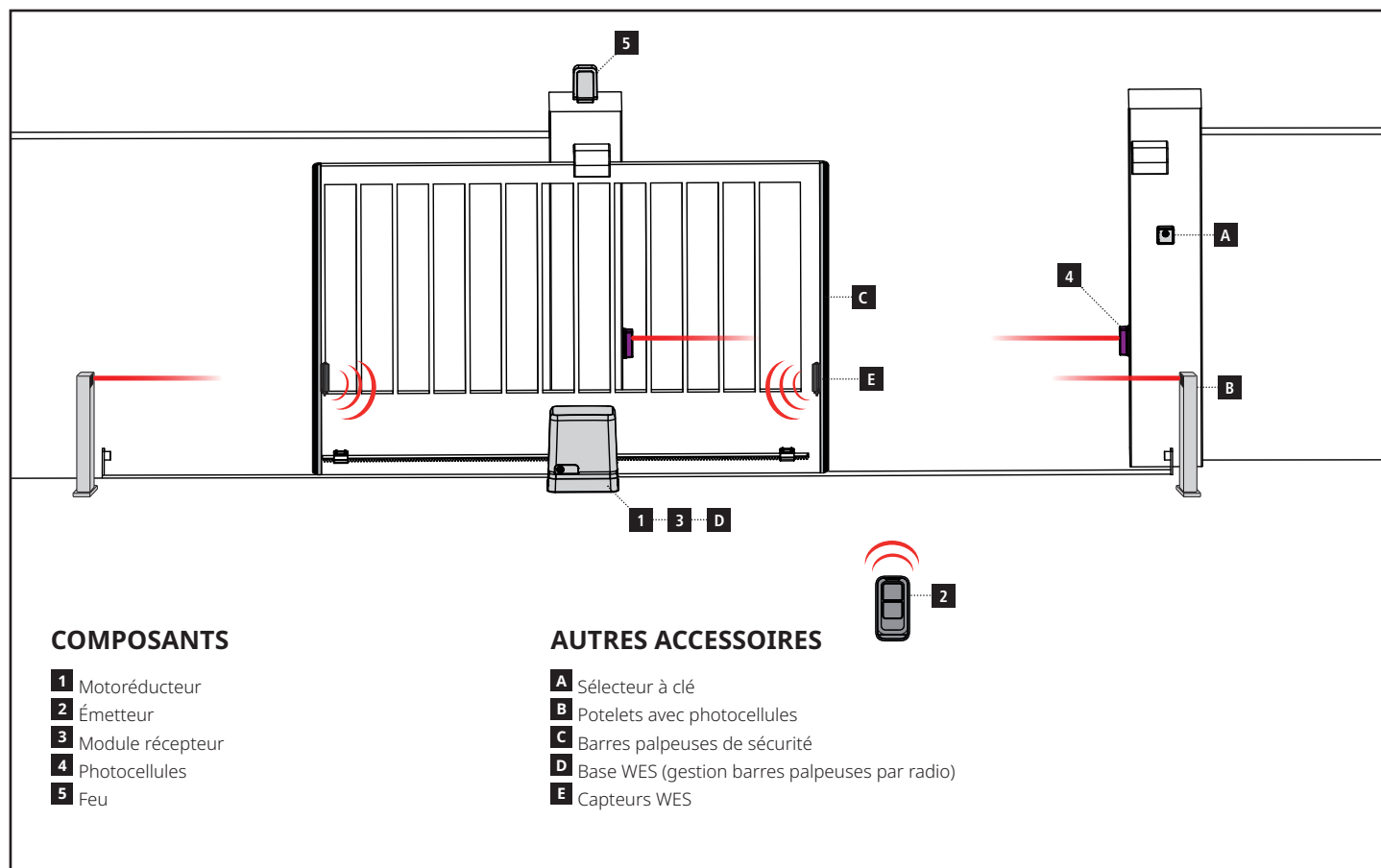

LONGUEUR DU CÂBLE	< 10 mètres	de 10 à 20 mètres	de 20 à 30 mètres
Alimentation 230V	3G x 1,5 mm <sup>2</sup>	3G x 1,5 mm <sup>2</sup>	3G x 2,5 mm <sup>2</sup>
Photocellules (TX)	2 x 0,5 mm <sup>2</sup>	2 x 0,5 mm <sup>2</sup>	2 x 0,5 mm <sup>2</sup>
Photocellules (RX)	4 x 0,5 mm <sup>2</sup>	4 x 0,5 mm <sup>2</sup>	4 x 0,5 mm <sup>2</sup>
Sélecteur à clé	2 x 0,5 mm <sup>2</sup>	2 x 0,5 mm <sup>2</sup>	2 x 0,5 mm <sup>2</sup>
Feu	2 x 1,5 mm <sup>2</sup>	2 x 1,5 mm <sup>2</sup>	2 x 1,5 mm <sup>2</sup>
Antenne (intégrée dans le feu)	RG174	RG174	RG174

## 4 - ARMOIRE DE COMMANDE

La KB230 est dotée d'un affichage qui permet, en plus d'une programmation aisée, le monitoring constant de l'état des entrées; de surcroît la structure à menus permet de régler de manière simple les temps de travail et les logiques de fonctionnement.

Dans le respect des lois européennes concernant la sécurité électrique et compatibilité électromagnétique (EN 60335-1, EN 50081-1 et EN 50082-1) elle est caractérisée par le total isolement électrique du circuit à basse tension (y compris les moteurs) par la tension de réseau.

Autres caractéristiques:

- Fonction détection des obstacles.
- Apprentissage automatique de la position des capteurs de fin de course.
- Tests des dispositifs de sécurité (photocellules, barres palpeuses) avant chaque ouverture.
- Désactivation des entrées de sécurité à travers le menu de configuration: il n'est pas nécessaire de ponter les entrées sécurités non utilisées, il suffit de dés-habiliter la fonction dans le menu relatif.
- Arrêt automatique de tous les périphériques lorsque la centrale ne commande pas le portail, pour maintenir la puissance absorbée en veille inférieure à 500 mW.
- Fonctionnement synchronisé de deux moteurs en utilisant le moteur en option SYNCRO

 **ATTENTION: L'installation de l'armoire des dispositifs de sécurité et des accessoires doit être faite avec l'alimentation débranchée.**

### 4.1 - ALIMENTATION

L'armoire doit être alimentée en 230V-50 Hz, protégée avec interrupteur magnéto-thermique différentiel conforme aux réglementations en vigueur.

Brancher les câbles d'alimentation aux bornes **L** et **N** de l'armoire KB230.

### 4.2 - CLIGNOTANT

L'armoire KB230 prévoit l'emploi d'un clignotant à 230V - 40W avec clignoteur intégré.

Brancher les câbles du clignotant aux bornes **B1** et **B2** de l'armoire.

### 4.3 - LUMIERES DE COURTOISIE (seulement SL SMALL 800-230)

La sortie COURTESY LIGHT permet de connecter un éclairage (par exemple lumière de courtoisie ou lumières de jardin) actionné automatiquement pendant le cycle de fonctionnement du portail ou à la demande par une touche de l'émetteur.

La sortie COURTESY LIGHT est contact sec de type NO et libre de potentiel.

Connecter les câbles aux bornes **B3** et **B4**.

## 4.4 - ENTREES DE COMMANDE

L'armoire KB230 est dotée de deux entrées de commande (START et START2), dont la fonction dépend de la modalité de fonctionnement programmée (paramètre **STRT**)

 **ATTENTION : si des dispositifs à commande maintenue sont utilisés (voyants magnétiques, minuterie, détecteurs de présence, etc.), il faut utiliser le mode horloge (paramètre **STRT = OROL**).**

#### Mode standard:

START = START (une commande provoque l'ouverture totale du portail)

START2 = START PIETONNE (une commande provoque l'ouverture partielle du portail)

#### Mode Ouvre/Ferme:

START = OUVERTURE (une commande provoque l'ouverture)

START2 = FERMETURE (une commande provoque la fermeture)

La commande est de type à impulsion, c'est à dire que chaque impulsion provoque l'ouverture ou la fermeture totale du portail.

#### Mode Homme mort:

START = OUVERTURE (une commande provoque l'ouverture)

START2 = FERMETURE (une commande provoque la fermeture)

Les commandes sont de type à pression maintenue, c'est à dire que le mouvement du portail s'arrête dès que la commande est relâchée.

#### Mode avec capteur de présence ou d'incendie

Dans ce mode, l'entrée PIÉTON START peut être utilisée pour connecter un dispositif de commande maintenue, tel qu'un détecteur de présence, une boucle magnétique ou un capteur incendie.

La fermeture du contact provoque l'ouverture immédiate et complète du portail (ou sa réouverture si le portail se ferme), et la fermeture n'est plus possible jusqu'à l'ouverture du contact.

Selon l'option choisie dans le menu Strt, il est possible d'avoir un fonctionnement normal, adapté aux détecteurs de présence, ou un fonctionnement d'urgence, pour le capteur d'incendie ; dans le premier cas, l'ouverture est soumise à toutes les commandes d'une ouverture normale, et si la refermeture automatique est programmée, à la réouverture du contact, le portail se ferme automatiquement ; dans le deuxième cas, seuls les contrôles pouvant avoir des conséquences sur la sécurité sont effectués et un ordre de démarrage est nécessaire pour fermer le portail une fois l'alarme terminée.

Dans les deux modes, l'entrée START démarre le cycle comme en mode standard.

**ATTENTION! Si le dispositif qui commande l'ouverture doit être alimenté par la centrale, il faut utiliser la borne M3, afin que l'alimentation soit disponible même lorsque la centrale est en veille.**

### Mode Horloge:

Cette fonction permet de programmer dans l'arc d'une journée les phases horaires d'ouverture du portail, en utilisant une minuterie externe ou d'autres dispositifs à commande maintenue (ex. voyants magnétiques ou détecteurs de présence)

START = START (une commande provoque l'ouverture totale du portail)

START2 = START PIETONNE (une commande provoque l'ouverture partielle du portail)

Le portail reste ouvert tant que la commande est maintenue sur l'entrée; quand le contact s'ouvre à nouveau, le décomptage du temps de pause commence, puis le portail se referme.

**ATTENTION: il est également nécessaire d'activer la refermeture automatique du portail.**

**NOTE :** si le paramètre **P.RPP = 0** le timer branché sur la entrée START2 ne provoque pas l'ouverture, mais permet d'empêcher la fermeture automatique dans les horaires établis.

Dans toutes les cas, les contacts de commande doivent être de type NO (normalement ouvert).

Brancher les câbles du dispositif que gère la première entrée entre les bornes **M1** (START) et **M4** (COM) de l'armoire.  
Brancher les câbles du dispositif que gère la deuxième entrée entre les bornes **M2** (START2) et **M4** (COM) de l'armoire.

Il est possible activer la fonction START en appuyant la touche **▲** en dehors du menu de programmation, ou à l'aide d'un émetteur mémorisé sur le canal 1 du récepteur MR.

Il est possible activer la fonction START2 en appuyant la touche **▼** en dehors du menu de programmation, ou à l'aide d'un émetteur mémorisé sur le canal 2 du récepteur MR.

## 4.5 - STOP

Pour une plus grande sécurité il est possible installer un interrupteur que l'on active pour provoquer l'arrêt immédiat du portail. L'interrupteur doit avoir un contact normalement fermé, qui s'ouvre en cas d'activation.

Si l'interrupteur d'arrêt est actionné quand le portail est ouvert, la fonction de re-fermeture automatique est annulée; pour refermer le portail il faut donner un commande de start.

L'interrupteur d'arrêt partage la borne d'entrée avec les bords sensibles ; si vous utilisez cet interrupteur vous devez renoncer à l'un des deux types de bords sensibles.

Connecter les câbles de l'interrupteur STOP entre les bornes **M7** (ou **M8**) et **M9** du panneau de commande.

**ATTENTION! Si la borne M7 ou M8 est utilisée pour une commande d'arrêt, la centrale la considère toujours comme une entrée normalement fermée, quel que soit le paramétrage C.o.t.E.**

La funzione dell'interruttore di STOP può essere anche attivata mediante un telecomando memorizzato sul canale 3 del ricevitore MR.

## 4.6 - PHOTOCELLULE

L'armoire de commande possède deux entrées pour les cellules de sécurité.

### Photocellules type 1

Elles sont installées côté intérieur du portail et sont actives aussi bien pendant l'ouverture que la fermeture. En cas d'activation, le mouvement du portail est arrêté. A la libération du faisceau, l'armoire de commande ouvre complètement le portail.



**ATTENTION: les photocellules type 1 doivent être installées de façon à couvrir entièrement l'aire de mouvement du portail.**

### Photocellules type 2

Elles sont installées côté extérieur du portail et sont actives seulement pendant la fermeture.

En cas d'intervention de la cellule de type 2, l'armoire re-ouvre immédiatement le portail, sans attendre la libération du faisceau.

L'armoire KB230 fournit une alimentation à 24 Vdc pour les cellules et peut exécuter un test du fonctionnement avant de commencer l'ouverture du portail. Les bornes d'alimentation pour les Cellules sont protégées par un fusible électronique qui coupe le courant en cas de surcharge.

- Brancher les câbles d'alimentation des cellules émettrice entre les bornes **M11 (-)** et **M12 (+)** de la centrale
- Brancher les câbles d'alimentation des cellules réceptrices entre les bornes **M10 (+)** et **M11 (-)** de la centrale
- Brancher le contact des cellules de type 1 entre les bornes **M5** et **M9** de la centrale et le contact des cellules de type 2 entre les bornes **M6** et **M9** de la centrale.

Utiliser des cellules avec contact normalement fermé.



**ATTENTION:**

- Si on installe plusieurs couples de cellules du même type, ses sorties doivent être branchées en série.
- Si on installe des cellules à reflex, l'alimentation doit être branchée aux bornes **M11** et **M12** de la centrale pour effectuer le test de fonctionnement.

## 4.7 - BARRES PALPEUSES

L'armoire de commande possède deux types d'entrée barre palpeuse.

### Barres palpeuses type 1

En cas d'intervention des barres de type 1 pendant l'ouverture du portail, l'armoire inverse le mouvement pendant 3 secondes, et puis se bloque; en cas d'intervention des barres du type 1, pendant la fermeture du portail, l'armoire arrête le mouvement immédiatement.

La commande suivant un arrêt provoqué par une détection d'obstacle ou par la barre palpeuse, provoque le départ du portail dans le sens initial ou dans le sens inverse suivant le paramètre programmé dans la fonction STOP.

Si la fonction STOP est désactivée en programmation, la commande provoque le départ dans le sens initial.

### Barres palpeuses type 2

En cas d'intervention des barres type 2 pendant l'ouverture du portail, l'armoire arrête le mouvement immédiatement; en cas d'intervention des barres type 2 pendant la fermeture du portail, l'armoire inverse le mouvement pendant 3 secondes, et après se bloque.

La commande suivant un arrêt provoqué par une détection d'obstacle ou par la barre palpeuse, provoque le départ du portail dans le sens initial ou dans le sens inverse suivant le paramètre programmé dans la fonction STOP. Si la fonction STOP est désactivée en programmation, la commande provoque le départ dans le sens initial.

Les deux entrées sont en mesure de gérer soit la barre palpeuse classique avec contact normalement fermé soit la barre palpeuse en caoutchouc conducteur avec résistance nominale 8,2 kohm.

#### REMARQUE :

- Si vous utilisez la barre palpeuse en caoutchouc conducteur avec une résistance nominale de 8,2 kohm, réglez le menu  $\text{Co.}\xi\text{E} = r\text{E}5i$ .
- Si vous utilisez la barre palpeuse optique, réglez le menu  $\text{Co.}\xi\text{E} = \text{Photo}$ .
- Si vous utilisez la barre palpeuse conventionnelle avec un contact normalement fermé, réglez le menu  $\text{Co.}\xi\text{E} = n0$  (par défaut).

Brancher les câbles des barres de type 1 entre les bornes **M7** et **M9** de l'armoire.

Brancher les câbles des barres de type 2 entre les bornes **M8** et **M9** de l'armoire.

Pour répondre aux prescription de la norme EN12978, il est nécessaire d'utiliser des barres palpeuses équipées d'une centrale qui vérifie en permanence le bon fonctionnement du système.

Si on utilise des centrales permettant le test par coupure de l'alimentation, relier les câbles d'alimentation de la centrale sur les bornes **M11** et **M12**. Si non, les relier entre les bornes **M10** et **M11**.

#### ATTENTION:

- Si l'on utilise plusieurs barres palpeuses avec contact normalement fermé, les contacts doivent être reliés en série.
- Si l'on utilise plusieurs barres palpeuses à caoutchouc conducteur, les sorties doivent être reliés en chute et seulement la dernière doit être terminée sur la résistance nominale.

## 4.8 - ANTENNE

On conseille d'utiliser l'antenne extérieure modèle ANS433 pour pouvoir garantir une portée maximale.

Brancher l'âme centrale de l'antenne à la borne **A2** de l'armoire et le blindage à la borne **A1**

## 4.9 - RACCORDEMENTS ÉLECTRIQUES

<b>L</b>	Phase alimentation 230Vac
<b>N</b>	Neutre alimentation 230Vac
	Terre
<b>B1 - B2</b>	Clignotant 230Vac - 40W
<b>B3 - B3</b>	Lumière de courtoisie
<b>M1</b>	START - Commande d'ouverture pour le branchement de dispositifs traditionnels avec contact N.O.
<b>M2</b>	START2 - Commande d'ouverture piéton pour le branchement de dispositifs traditionnels avec contact N.O.
<b>M3</b>	Alimentation 24 Vdc pour les dispositifs d'activation disponible même lorsque la centrale est en veille
<b>M4</b>	Commun (-)
<b>M5</b>	Photocellules type 1. Contact N.F.
<b>M6</b>	Photocellules type 2. Contact N.F.
<b>M7</b>	Barres palpeuses de type 1 ou STOP. Contact N.F.
<b>M8</b>	Barres palpeuses de type 2 ou STOP. Contact N.F.
<b>M9</b>	Commun accessoires (-)
<b>M10</b>	Sortie d'alimentation 24 Vdc pour photocellules et autres accessoires éteints en mode veille
<b>M11</b>	Commun alimentation accessoires (-)
<b>M12</b>	Alimentation 24 Vdc - TX photocellules / barres palpeuses optiques pour test de fonctionnement. Brancher les câbles d'alimentation des cellules émettrice entre les bornes M11 et M12
<b>A1</b>	Protection antenne
<b>A2</b>	Centrale antenne

<b>ADI</b>	Interface pour modules ADI
<b>RECEIVER</b>	Recepteur embrochable
<b>FUSE</b>	F5A - 250V
<b>STATUS</b>	VERT FIXE : centrale active VERT CLIGNOTANT centrale en stand-by ROUGE : centrale en erreur ou surcharge sur l'alimentation

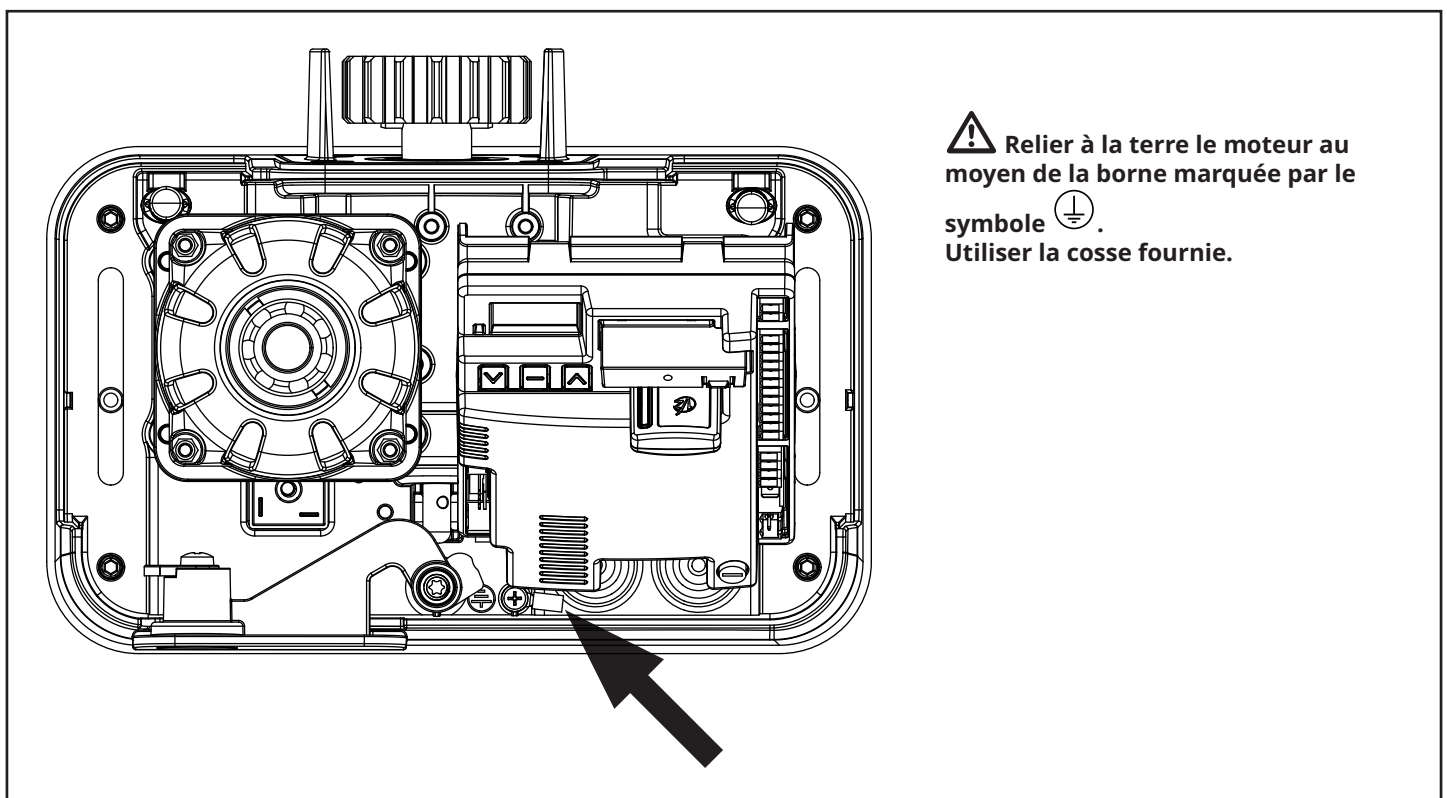
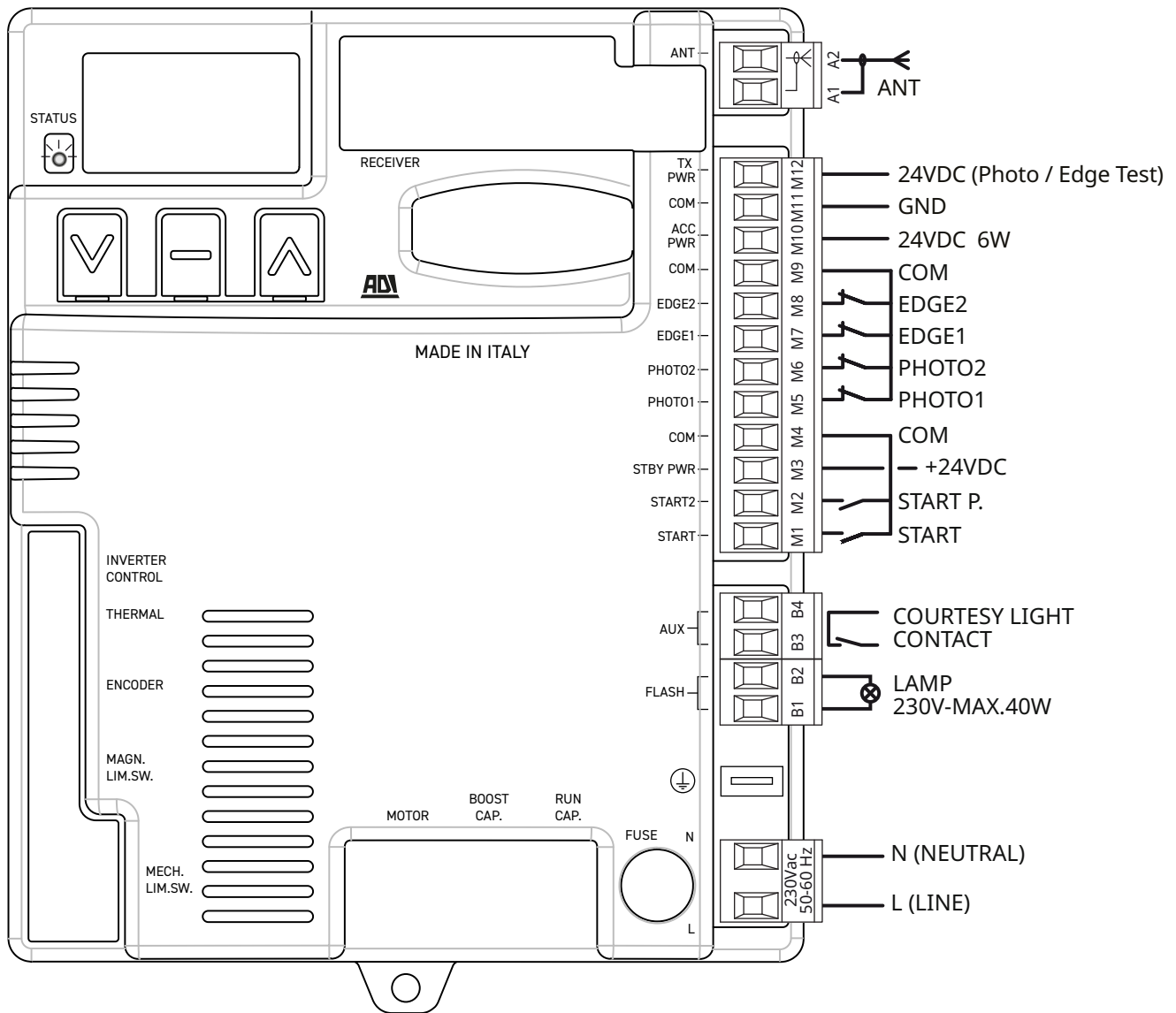

## 4.10 - RECEPTEUR EMBROCHABLE

L'armoire KB230 est prévue pour le branchement d'un récepteur de la série MR avec architecture à grande sensibilité.

**ATTENTION: Faire bien attention au sens d'insertion des modules embrochables.**

Le module récepteur MR est doté de 4 canaux.  
A chacun on a associé une fonction de l'armoire::

- CANAL 1 → START
- CANAL 2 → START PIÉTON
- CANAL 3 → STOP
- CANAL 4 → LUMIERES DE COURTOISIE

**ATTENTION: Pour la programmation des 4 canaux et des logiques de fonctionnement, lire attentivement les notices jointes au récepteur MR.**

## 4.11 - INTERFACE ADI

L'interface ADI (Additional Devices Interface) dont la centrale KB230 est équipée permet de raccorder des modules optionnels de la ligne V2.

Référez-vous au catalogue V2 pour voir quels modules optionnels avec interface ADI sont disponibles pour cette armoire de commande.

**ATTENTION: Pour l'installation des modules optionnels, lire attentivement les notices que vous trouvez avec.**

Pour quelques dispositifs il est possible de configurer le mode avec lequel ils s'interfaçent avec l'armoire de commande, en outre il est nécessaire d'activer l'interface pour faire en sorte que l'armoire de commande tienne compte des signalisations qui arrivent du dispositif ADI.

Se référer au menu de programmation **ADI** pour activer l'interface ADI et accéder au menu de configuration du dispositif.

Les dispositifs ADI utilisent l'écran de la centrale pour procéder aux signalisations d'alarme ou pour afficher la configuration de la centrale de commande.

Le dispositif connecté à l'interface Adi est en mesure de signaler à la centrale trois types d'alarmes, qui sont visualisés sur l'afficheur de la centrale de la façon suivante:

- ALARME PHOTOCELLULE - le segment en haut s'allume: le portail s'arrête, quand l'alarme cesse il repart en ouverture.
- ALARME BARRE PALPEUSE - le segment en bas s'allume: dans le portail il inverse le mouvement pendant 3 secondes.
- ALARME STOP - les deux segments clignotent: le portail s'arrête et il ne peut pas repartir tant que l'alarme ne cesse de sonner.
- SLAVE - le segment reste allumé: il est utilisé par le module optionnel SYNCRO afin d'indiquer si la centrale est configurée comme SLAVE.

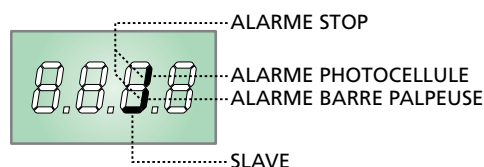

## 5 - PANNEAU DE CONTROLE

### 5.1 - AFFICHEUR

Quand on active l'alimentation, l'armoire vérifie le correct fonctionnement de l'écran, en allumant tous les segments pendant 1 sec. **8.8.8.8.**

Dans la seconde suivante, la version du logiciel de la centrale est indiquée (baptême) **5.001** o **5.002.**

Dans les 1,5 sec. suivantes, est affichée la version du logiciel, par exemple **Pr 1.0.**

A la fin de ce test le panneau de contrôle s'affiche.

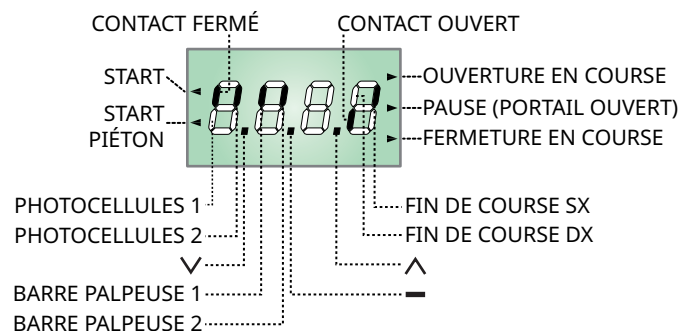

Le panneau de contrôle signale l'état physique des contacts raccordés et des touches de programmation: si le segment vertical en haut est allumé, le contact est fermé; si le segment vertical en bas est allumé, le contact est ouvert (le dessin indiqué ci dessus illustre le cas où les entrées: PHOTO1, PHOTO2, EDGE1 et EDGE2 ont toutes été raccordées correctement)..

**REMARQUE : lorsque la centrale est en stand-by, l'état des entrées n'est pas défini et n'est pas affiché sur l'écran.**

**Seul l'état des entrées d'activation (flèche gauche) et l'éventuel état de pause (flèche droite) sont affichés.**

**NOTE : si un module ADI est utilisé sur l'écran, d'autres segments pourraient apparaître, veuillez consulter le paragraphe spécifique "INTERFACE ADI"**

Les points entre les chiffres de l'afficheur indiquent l'état des boutons de programmation: quand on presse une touche, le point relatif s'allume.

Les flèches à la gauche de l'afficheur indiquent l'état des entrées de start. Les flèches s'allument quand l'entrée relative se ferme.

Les flèches à droite de l'afficheur indiquent l'état du portail:

- La flèche plus en haut s'allume quand le portail est en phase d'ouverture. Si elle clignote elle indique que l'ouverture a été causée par l'intervention d'un dispositif de sûreté (barre palpeuse ou détecteur d'obstacles).
- La flèche centrale indique que le portail est en état de repos. Si elle clignote cela signifie que le comptage du temps pour la fermeture automatique est actif.
- La flèche plus en bas s'allume quand le portail est en phase de fermeture. Si elle clignote cela indique que la fermeture a été causée par l'intervention d'un dispositif de sûreté (barre palpeuse ou détecteur d'obstacles).

## 5.2 - UTILISATION DES TOUCHES DE PROGRAMMATION

La programmation des fonctions et des temporisations de l'armoire de commande est exécutée depuis un menu de configuration prévu à cet effet, accessible et explorable par 3 touches **▲ ▼ ▬** situées à côté de l'écran d'affichage de l'armoire de commande.

**ATTENTION : En dehors du menu de configuration, en appuyant sur la touche ▲, la commande START est activée, en appuyant sur la touche ▼, la commande START PIÉTON est activée.**

Il existe trois types de voix de menu :

- Menu de fonction
- Menu de temps
- Menu de valeur

### Réglage d'un paramètre dans un menu de fonction

Les menus de fonction permettent de choisir une fonction parmi un ensemble de possibilités. Quand on entre dans un menu de fonction on visualise l'option actuellement active; en utilisant des touches **▼** et **▲** on fait défiler options disponibles.

En appuyant sur la touche **▬** on active l'option visualisée et on retourne au menu de configuration.

### Réglage des paramètres de temps

Les menus de temps permettent de régler la durée d'une fonction. Quand on entre dans un menu de temps on visualise la valeur actuelle; l'affichage des temps dépend de la valeur réglée.





- Chaque pression du touche **▲** augmente le temps établi et chaque pression du touche **▼** diminue.
- En maintenant appuyé la touche **▲** on peut augmenter rapidement la valeur de temps, jusqu'à atteindre le maximum prévu pour cette valeur.
- Evidemment on peut diminuer rapidement le temps jusqu'à atteindre la valeur **0.0"** en maintenant appuyé la touche **▼**.
- Dans tous les cas régler une valeur à **0** revient à désactiver la fonction: dans ce cas, au lieu de la valeur **0.0"** on visualise **no**.
- En appuyant la touche **▬** on valide la valeur visualisée et on retourne au menu de configuration.

### Réglage des paramètres de valeur

Les paramètres de valeur sont similaires aux paramètres de temps, mais la valeur établit est un nombre. En maintenant appuyé la touche **▲** ou **▼** la valeur augmente ou diminue doucement.

En appuyant la touche **▬** on valide la valeur visualisée et on retourne au menu de configuration.

Les principaux menus de programmation de l'armoire de commande sont représentés dans les pages suivantes. Pour se déplacer dans ces menus utiliser les trois touches « **▲ ▼ ▬** » selon les indications du tableau suivant :

	Appuyer et relâcher la touche <b>▬</b>
<b>2"</b> 	Maintenir la touche <b>▬</b> appuyée pour 2 secondes
	Relâcher la touche <b>▬</b>
	Appuyer et relâcher la touche <b>▲</b>
	Appuyer et relâcher la touche <b>▼</b>

## 6 - ACCÈS AUX PARAMÈTRES DE L'ARMOIRE DE COMMANDE

1. Maintenir enfoncée la touche **OK** jusqu'à quand l'écran affiche le menu désiré
2. Relâcher la touche **OK**: la première rubrique du sous-menu s'affiche sur l'écran
  - **PrG** Programmation de l'armoire de commande (chapitre 12)
  - **Cnt** Compteur de cycles (chapitre 11)
  - **APP** Auto-apprentissage des temps de travail (chapitre 9)
  - **dEF** Chargement des paramètres par défaut (chapitre 8)



**ATTENTION: Si aucun des boutons de programmation n'est pressé pendant plus d'une minute, l'armoire sort automatiquement de programmation et les paramètres modifiés ne seront pas mémorisés.**

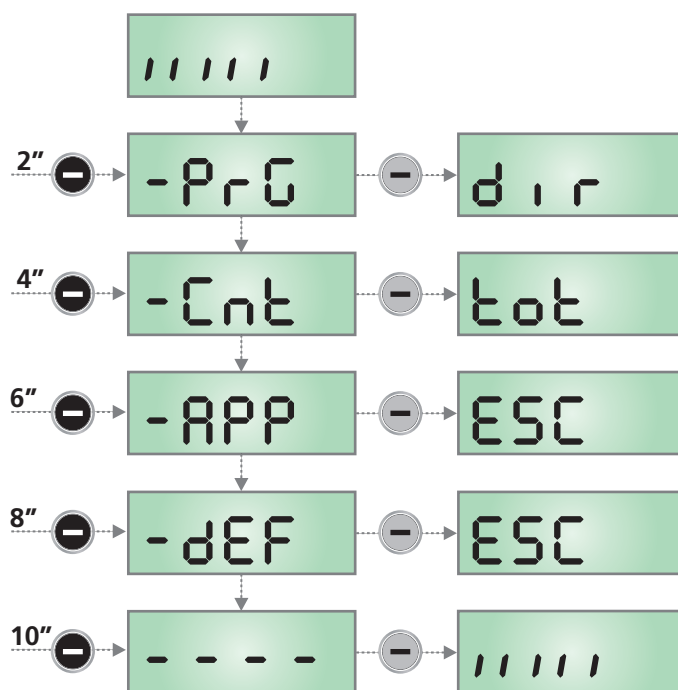

## 7 - CONFIGURATION RAPIDE

Ce paragraphe illustre une procédure rapide pour configurer l'armoire de commande et la mettre immédiatement en oeuvre.

**On conseille de suivre du début ces notices, pour vérifier rapidement le correct fonctionnement de l'armoire, du moteur et des accessoires.**

1. Rappeler la configuration de défaut: voir chapitre 8
2. Configurer les rubriques **dir - Fot1 - Fot2 - CoS1 - CoS2** en fonction de la direction du le portail et des sécurités installées sur le portail. Pour la position des rubriques à l'intérieur du menu et pour les options disponibles pour chaque rubrique, il faut faire référence au chapitre 12.
3. Démarrer le cycle d'auto-apprentissage : voir chapitre 9 (AUTO-APPRENTISSAGE DES TEMPS DE TRAVAIL)
4. Vérifier le fonctionnement correct de l'automatisme et si nécessaire modifier la configuration des paramètres désirés.

## 8 - CHARGEMENT DES PARAMÈTRES PAR DÉFAUT

Si besoin, il est possible de rétablir tous les paramètres à leur valeur standard ou par défaut (voir le tableau récapitulatif final).

**⚠ ATTENTION : Cette procédure comporte la perte de tous les paramètres personnalisés.**

1. Maintenir enfoncée la touche **—** jusqu'à ce que l'écran affiche **-dEF**
2. Relâcher la touche **—** : l'inscription **ESC** s'affiche sur l'écran (appuyer sur la touche **—** uniquement si vous souhaitez quitter le menu)
3. Appuyer sur la touche **▼** : l'inscription **dEF** s'affiche sur l'écran
4. Appuyer sur la touche **—** : l'inscription **no** s'affiche sur l'écran
5. Appuyer sur la touche **▼** : l'inscription **S<sub>1</sub>** s'affiche sur l'écran
6. Appuyer sur la touche **—** : tous les paramètres sont réinitialisés à leur valeur par défaut (voir chapitre 12), l'armoire de commande quitte la programmation et le panneau de contrôle s'affiche sur l'écran.

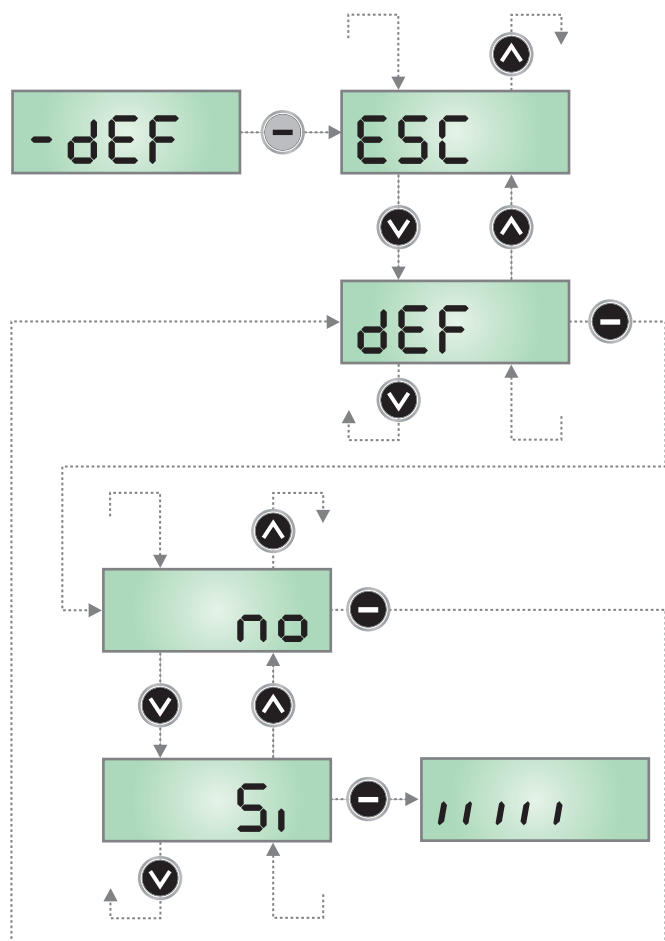

## 9 - AUTO-APPRENTISSAGE DES TEMPS DE TRAVAIL

Ce menu permet de mémoriser automatiquement les temps pour ouvrir et fermer le portail.

Pendant le cycle d'apprentissage du déplacement, vous pouvez définir le point auquel vous souhaitez que le portail commence à ralentir à l'approche de la butée. Appuyez sur le bouton **▼** lorsque le portail se trouve à ce point ; la position mémorisée peut ensuite être corrigée en agissant sur les paramètres **r.R.AP** et **r.R.Ch** du menu.

**⚠ ATTENTION : pour effectuer la procédure d'auto-apprentissage, il est nécessaire de désactiver l'interface ADI à l'aide du menu i.Rdi. S'il y a des sécurités qui sont contrôlées à l'aide du module ADI pendant la phase d'auto-apprentissage, elles ne seront pas activées.**

**⚠ ATTENTION: avant de procéder s'assurer d'avoir installé dans la position correcte les butées mécaniques.**

1. Maintenir enfoncée la touche **—** jusqu'à ce que l'écran affiche **-APP**
2. Relâcher la touche **—** : l'inscription **ESC** s'affiche sur l'écran (appuyer sur la touche **—** uniquement si vous souhaitez quitter le menu)
3. Appuyer sur la touche **▼** : l'inscription **t.LAu** s'affiche sur l'écran
4. Appuyer sur la touche **—** pour démarrer le cycle d'auto-apprentissage : l'écran affichera le panneau de contrôle et lancera la procédure d'auto-apprentissage des temps.
  - 4.1 Le portail est activé en fermeture jusqu'à aux butée ou à la réalisation des fin course de fermeture.
  - 4.2 Le portail est activé en ouverture jusqu'à butée ou à la réalisation des fin course de ouverture.
  - 4.3 Le portail est activé en fermeture jusqu'à aux butée ou à la réalisation des fin course de fermeture.

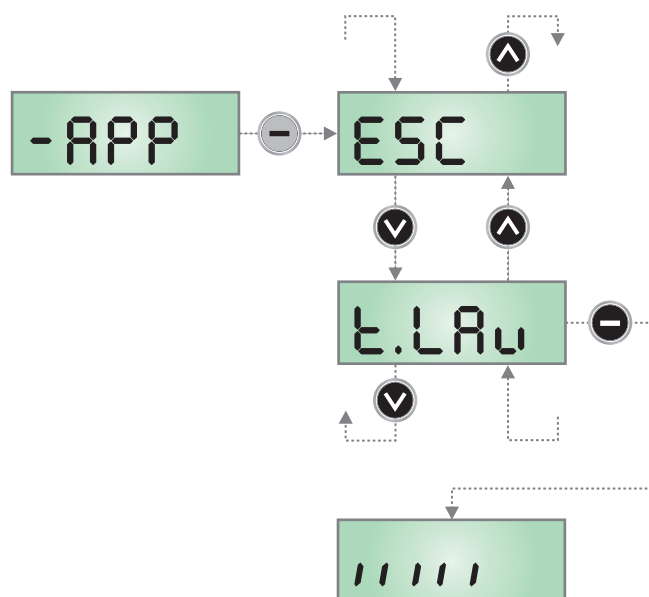

## 10 - FONCTIONNEMENT HOMME MORT D'URGENCE

Ce mode de fonctionnement peut être utilisé pour déplacer le portail en mode homme mort en cas de dysfonctionnement des photocellules, des bords ou des fins de course.

Pour activer la fonction, vous devez envoyer une commande de START pendant 3 fois (les commandes doivent durer au moins 1 seconde; la pause entre les commandes doit durer au moins 1 seconde).

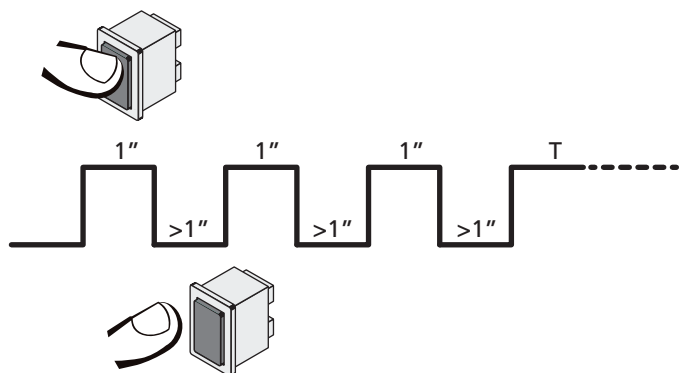

La quatrième commande START active le portillon en mode AUTOMATIQUE (homme mort); pour déplacer le portillon maintenir la commande START active pendant la durée de la manœuvre (tempo T). La fonction s'éteint automatiquement après 10 secondes d'inactivité de la porte.

**REMARQUE :** si le paramètre **StEt** est configuré sur **StEn**, la commande Start, (générée depuis les bornes ou depuis la télécommande) permet d'ouvrir et de fermer alternativement la grille (à la différence du mode homme mort normal).

## 11 - LECTURE DU COMPTEUR DE CYCLES ET DE LA MÉMOIRE ÉVÉNEMENTS

L'armoire KB230 tiens le compte des cycles d'ouverture du portail complétés et si souhaité, signale la nécessité d'entretien après un nombre fixé de manœuvres.

Il enregistre par ailleurs les événements qui se sont vérifiés durant le fonctionnement et il associe à chacun un code et la date/heure à laquelle il s'est vérifié ; ces informations doivent être communiquées au service d'assistance en cas de problèmes.

**ATTENTION : les informations correctes de date/heure d'un événement ne sont stockées que si l'information est fournie à la centrale par un dispositif équipé d'une horloge, tel que l'interface WiFi.**

Il y a à disposition 3 compteurs:

- Totalizzatore non azzerabile dei cicli di apertura completati (Totalisateur des cycles d'ouverture complétés qu'on peut pas le mettre à zéro (option **LoE** de la voix **EnE**))
- Compteur dégressif des cycles que manquent à la prochaine entretien (option **SEru** de la voix **EnE**).  
Lorsque le compteur de cycles manquants pour la prochaine intervention de maintenance arrive à zéro, la centrale signale la demande de maintenance au moyen d'un pré-clignotement supplémentaire de 5 secondes. Le signal est répété au début de chaque cycle d'ouverture, jusqu'à ce que l'installateur accède au menu de lecture et de réglage des compteurs, en programmant éventuellement le nombre de cycles après lesquels l'entretien sera à nouveau nécessaire. Si une nouvelle valeur n'est pas définie (c'est-à-dire que le compteur est laissé à zéro), la fonction de signalisation de demande de maintenance est désactivée et la signalisation n'est plus répétée.
- Compteur des événements (option **EuEn**)

Le schéma à coté montre la procédure pour lire le totalisateur, lire le nombre de cycle manquant à la prochaine entretien et programmer le nombre de cycle manquant à la prochaine entretien (dans l'exemple l'armoire a complété 12451 cycles et manquent environ 1300 cycles à la prochaine entretien); le code du dernier événement enregistré est 176, et il s'est vérifié à 14.14.19 le 20 août.

**L'aire 1** représente la lecture du compte totale des cycles complété: avec les touches **▼** et **▲** est possible alterner la visualisation des milliers ou des unités

**L'aire 2** représente la lecture du nombre des cycles manquants à la prochaine entretien: le valeur est arrondi à la centaine

**L'aire 3** représente la configuration de ce dernier compteur : à la première pression de la touche **▼** ou **▲**, la valeur actuelle du compteur est arrondie aux milliers, chaque pression successive fait augmenter la configuration de 1 000 unités ou diminuer de 100. Le comptage précédemment visualisé est perdu.

**L'aire 4** représente la lecture de la mémoire événements. La première donnée est un indice qui permet d'identifier l'événement:

**n 1** est le dernier événement enregistré, **n 2** est le précédent et ainsi de suite.

Les autres données sont affichées automatiquement en succession et reportent l'information date/heure (chaque donnée reste affichée pendant environ une seconde, si l'on veut arrêter temporairement l'affichage, garder la touche MENU enfoncée) ; la dernière donnée affichée est le code de l'événement (dans d'autres cas, une donnée supplémentaire est affichée après le code événement), puis la série reprend depuis l'indice.

Les données sont affichées pendant 1 minute après quoi l'affiche revient à l'affichage normal.

**Tous les événements avec leur signification peuvent être consultés dans le tableau disponible sur le lien suivant**

**TABLEAU DES ÉVÉNEMENTS**

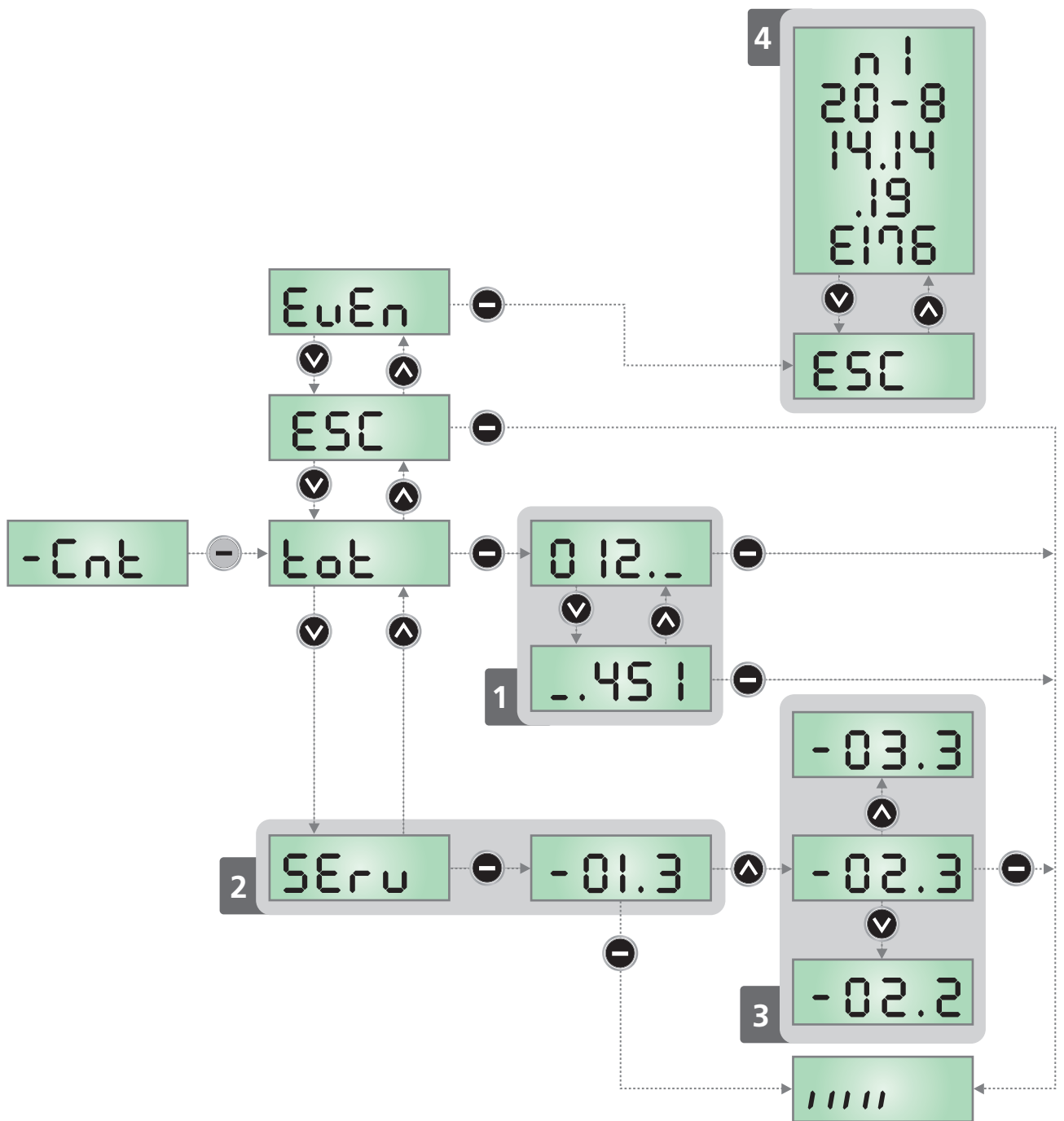

## 12 - PROGRAMMATION DE L'ARMOIRE DE COMMANDE

Le menu de programmation **-PrG** consiste en une liste de paramètres configurables; le sigle qui s'affiche à l'écran indique le paramètre actuellement sélectionnée. En appuyant la touche **▼** au paramètre suivant ; en appuyant la touche **▲** on retourne au paramètre précédent.

Appuyant la touche **OK** on visualise la valeur actuelle du paramètre sélectionné et on peut éventuellement la modifier.

Le dernier paramètre du (**FinE**) permet de mémoriser les modifications effectuées et retourner au fonctionnement normal de la centrale. Pour mémoriser toute modification, il est impératif de sortir de programmation en validant le paramètre **FinE**.

**⚠ ATTENTION: Si aucun des boutons de programmation n'est pressé pendant plus d'une minute, l'armoire sort automatiquement de programmation et les paramètres modifiés ne seront pas mémorisés.**

En maintenant appuyé la touche **▼** ou **▲**, les paramètres du menu de configuration défilent très vite, jusqu'à l'affichage **FinE**. De cette façon on peut atteindre rapidement le début et la fin de la liste.

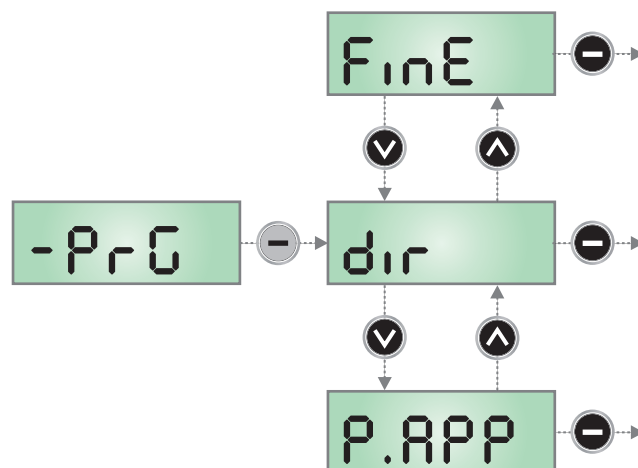

PARAMÈTRE	VALEUR	DESCRIPTION	DEFAULT
<b>dir</b>		<b>Direction d'ouverture du portail (voit de l'interne)</b>	<b>d}[,</b>
	<b>d}[,</b>	Le portail ouvre vers droite	
	<b>S}[,</b>	Le portail ouvre vers gauche	
<b>P.APP</b>		<b>Ouverture partielle</b>	<b>25</b>
	<b>0 - 100</b>	Pourcentage de la course exécutée par la grille en cas d'ouverture commandée avec l'option Start Piéton	
<b>t.PrE</b>		<b>Temps de préavis</b>	<b>1.0"</b>
	<b>0.5" - 1'00</b>	Avant chaque mouvement du portail, le clignotant est activé, pour signaler que le mouvement va commencer (temps réglable de 0,5" à 1'00)	
	<b>no</b>	Fonction désactivée	
<b>t.PCh</b>		<b>Temps de pré-clignotement différent pour la fermeture</b>	<b>no</b>
	<b>0.5" - 1'00</b>	Si l'on assigne une valeur à ce paramètre, l'armoire de commande activera le pré-clignotement avant la phase de fermeture pour le temps pré-réglé dans ce menu (temps réglable de 0,5" à 1'00)	
	<b>no</b>	Temps de pré-clignotement égal à <b>t.PrE</b>	
<b>Pot</b>		<b>Puissance moteur</b>	<b>80</b>
	<b>50 - 100</b>	Ce menu permet le réglage de la puissance du moteur. La valeur indique le pourcentage de la valeur maximum du moteur	
<b>SPUn</b>		<b>Démarrage pleine puissance</b>	<b>S,</b>
	<b>S, - no</b>	Si on active la fonction DEMARRAGE, les 2 premières secondes sont effectuées à pleine puissance (indépendamment de la valeur réglée au paramètre <b>Pot</b> )	
<b>rAm</b>		<b>Rampe de démarrage</b>	<b>3</b>
	<b>0 - 6</b>	Pour ne pas solliciter excessivement le moteur, au début du mouvement la puissance est augmentée graduellement, jusqu'à atteindre la valeur introduite ou le 100% si le démarrage pleine puissance est activé. Plus haute est la valeur introduite, plus longue est la rampe, c'est-à-dire plus de temps est nécessaire pour atteindre la valeur de puissance nominale	

PARAMÈTRE	VALEUR	DESCRIPTION	DEFAULT
rMd		<b>Rampe de décélération</b>	3
	0 - 6	Permet de faciliter la transition de la vitesse de croisière à la vitesse lente. Plus la valeur réglée est élevée, plus le moteur reste éteint longtemps afin que le portail puisse ralentir à cause de l'inertie.	
FrEn		<b>Fonction frein</b>	5
	1 - 10	<p>Quand on utilise un moteur coulissant sur un portail très lourd, à cause de l'inertie, le portail ne se bloque pas immédiatement quand il est arrêté et son mouvement peut se prolonger même pour une dizaine de centimètres, en compromettant le fonctionnement des sécurités.</p> <p>Ce menu permet d'activer la fonction de frein grâce à laquelle il est possible de bloquer immédiatement le portail, suite à une commande ou à l'intervention d'une sécurité.</p> <p>La puissance du freinage est proportionnelle à la valeur donnée.</p> <p><b>ATTENTION: Chaque freinage entraîne un choc mécanique aux composants du moteur. On conseille de régler la valeur minimum à partir de laquelle on obtient une distance d'arrêt satisfaisante</b></p>	
	0	Fonction désactivée	
rR.AP		<b>Ralentissement en ouverture</b>	10
	0 - 100	Ce menu permet de régler le pourcentage de la course qui est exécutée à la vitesse réduite pendant le dernier parcours d'ouverture	
rR.Ch		<b>Ralentissement en fermeture</b>	10
	0 - 100	Ce menu permet de régler le pourcentage de la course qui est exécutée à la vitesse réduite pendant le dernier parcours de fermeture	
St.AP		<b>Start en ouverture</b> Ce menu permet d'établir le comportement de l'armoire si elle reçoit une commande de Start pendant la phase d'ouverture	PAUS
	PAUS	Le portail s'arrête et entre en pause	
	ChU	Le portail commence immédiatement à se fermer	
	no	Le portail continue à s'ouvrir (la commande est ignoré)	
St.Ch		<b>Start en fermeture</b> Ce menu permet d'établir le comportement de l'armoire si elle reçoit une commande de Start pendant la phase de fermeture	StoP
	StoP	Le portail s'arrête et le cycle est considéré terminé	
	APER	Le portail se re-ouvre	
St.PA		<b>Start en pause</b> Ce menu permet d'établir le comportement de l'armoire si elle reçoit une commande de Start pendant que le portail est ouvert ou en pause	ChU
	ChU	Le portail commence à se refermer	
	no	Le commande est ignoré	
	PAUS	Le temps de pause est rechargé (Ch.RU)	

PARAMÈTRE	VALEUR	DESCRIPTION	DEFAULT
SP.AP		<b>Start piéton en ouverture partielle</b> Ce menu permet d'établir le comportement de l'armoire si elle reçoit une commande de Start Piéton pendant la phase d'ouverture partielle.  <b>ATTENTION: Une commande de Start reçue pendant l'ouverture partielle provoque une ouverture totale; la commande de Start Piétonne est toujours ignorée pendant une ouverture totale</b>	PAUS
	PAUS	Le portail s'arrête et entre en pause	
	Ch.U	Le portail commence à se refermer	
	no	Le portail continue à s'ouvrir (la commande est ignorée)	
Ch.AU		<b>Fermeture automatique</b> Dans le fonctionnement automatique, l'armoire de commande referme automatiquement le portail à l'échéance du temps établi dans ce menu	no
	no	Fonction désactivée	
	0.5" - 20.0'	Le portail se referme une fois le temps paramétré écoulé (temps réglable de 0,5" à 20,0')	
Ch.ér		<b>Fermeture après le passage</b> Dans le fonctionnement automatique, chaque fois qu'intervient une photocellule pendant la pause, le compte du temps de pause recommence à partir de la valeur établit dans ce menu. De façon analogue, si la cellule intervient pendant l'ouverture, viens immédiatement chargé ce temps comme temps de pause. Cette fonction permet d'avoir une fermeture rapide après le si on règle un temps inférieur à Ch.AU	no
	no	Fonction désactivée	
	0.5" - 20.0'	Le portail se referme une fois le temps paramétré écoulé (temps réglable de 0,5" à 20,0')	
PR.ér		<b>Pause après le passage</b>	no
	Si	Afin de rendre le plus bref possible le temps où le portail reste ouvert, il est possible faire arrêter le portail après le passage devant les photocellules est détecté. Si le fonctionnement automatique est activé, le temps de pause est Ch.ér	
	no	Fonction désactivée	
LUCi		<b>Lumière de courtoisie (seulement SL SMALL 800-230)</b> Ce menu permet de régler automatiquement le fonctionnement des lumières de courtoisie pendant le cycle d'ouverture du portail.	é.LUC
	é.LUC	Fonctionnement temporisé (de 0 à 20')	1'00
	no	Fonction désactivée	
	é.CC	Allumée pour toute la durée du cycle	
AUS		<b>Canal auxiliaire (seulement SL SMALL 800-230)</b> Ce menu permet de configurer le fonctionnement de la sortie contact sec B3-B4 lorsque celle ci est pilotée au moyen d'une télécommande mémorisée sur le canal 4 du récepteur	mon
	é.m	Fonctionnement temporisé (de 0 à 20')	
	b.5é	Fonctionnement bistable	
	mon	Fonctionnement monostable	
LP.PA		<b>Clignotant en pause</b>	no
	no	Fonction désactivée	
	Si	Le clignotant fonctionne aussi pendant le temps de pause (portail ouvert avec fermeture automatique activée)	

PARAMÈTRE	VALEUR	DESCRIPTION	DEFAULT
StEt		<b>Fonctionnement des entrées de commande START et START2</b> Ce menu permet de choisir le mode de fonctionnement des entrées START et START2 (voir chapitre 4.4)	StAn
	StAn	Mode standard	
	no	Les entrées Start sur bornes sont des-habilitées. Les entrées fonctionnent selon le mode <b>StAn</b>	
	in.oU	Une commande sur l'entrée START1 ou sur le CANAL 1 du récepteur commande l'ouverture de la barrière et l'allumage du feu vert à l'entrée. Une commande sur l'entrée START2 ou sur le CANAL 2 du récepteur commande l'ouverture de la barrière et l'allumage du feu vert de sortie	
	St.Pr	Démarrage + détecteur de présence ou boucle magnétique	
	St.Fi	Démarrage + capteur d'incendie	
	AP.Ch	Mode Ouvre/Ferme	
	d.MA	Mode Homme mort	
	oroL	Mode Horloge	
StoP		<b>Entree stop</b>	inuE
	ProS	La commande de STOP arrête le portail: lors de la commande de DEMARRAGE suivante le portail reprend le mouvement dans la direction initiale	
	inuE	La commande de STOP arrête le portail: lors de la commande de DEMARRAGE suivante le portail reprend le mouvement dans la direction opposée à la précédente	
Fot1		<b>Entrée cellule photo 1</b> Ce menu permet d'activer l'entrée pour les photocellules de type 1, c'est à dire active en ouverture et en fermeture	no
	no	Ingresso disabilitato (la centrale lo ignora)	
	AP.Ch	Entrée activée	
Fot2		<b>Entrée cellule photo 2</b> Ce menu permet d'activer l'entrée pour les photocellules de type 2, c'est à dire non-active en ouverture	CFCh
	CFCh	L'entrée PHOTO2 provoque l'inversion de sens pendant la fermeture et empêche les commandes d'ouverture lorsque le portail est à l'arrêt	
	Ch	L'entrée PHOTO2 provoque uniquement l'inversion de sens pendant la fermeture. <b>Attention: si on choisit cette option il est nécessaire des-habiller le test photocellules</b>	
	no	Entrée désactivée (l'armoire l'ignore)	
Ft.tE		<b>Test de fonctionnement photocellules</b>	no
	no	Fonction désactivée	
	Si	Pour garantir une plus grande sécurité pour l'utilisateur, l'armoire de commande exécute, avant le début de chaque cycle de fonctionnement normal, un test de fonctionnement sur les cellules photoélectriques. S'il n'y a pas d'anomalies fonctionnelles le portail entre en mouvement. En cas contraire il reste à l'arrêt et le clignotant s'allume pendant 5 sec. L'ensemble du cycle de test dure moins d'une seconde	

PARAMÈTRE	VALEUR	DESCRIPTION	DEFAULT
<b>CoS1</b>		<b>Entrée barre palpeuse 1</b> Ce menu permet d'habilitier l'entrée pour les barres palpeuses de type 1, fixe	<b>no</b>
	<b>no</b>	Entrée désactivée (l'armoire l'ignore)	
	<b>RP</b>	Entrée activée pendant l'ouverture et désactivée pendant la fermeture. Utilisez le menu <b>Co.tE</b> pour sélectionner si la barre palpeuse est résistive ( <b>rESi</b> ) ou optique ( <b>Foto</b> ).	
	<b>RPCb</b>	Entrée activée en ouverture et en fermeture. Utilisez le menu <b>Co.tE</b> pour sélectionner si la barre palpeuse est résistive ( <b>rESi</b> ) ou optique ( <b>Foto</b> ).	
	<b>StoP</b>	L'activation de l'entrée aussi bien en ouverture qu'en fermeture provoque l'arrêt immédiat du portail. Le paramètre <b>Co.tE</b> doit être défini sur <b>no</b> .	
<b>CoS2</b>		<b>Entrée Barre palpeuse 2</b> Ce menu permet d'habilitier l'entrée pour les barres palpeuses de type 2, mobiles	<b>no</b>
	<b>no</b>	Entrée désactivée (l'armoire l'ignore)	
	<b>RPCb</b>	Entrée activée en ouverture et en fermeture. Utilisez le menu <b>Co.tE</b> pour sélectionner si la barre palpeuse est résistive ( <b>rESi</b> ) ou optique ( <b>Foto</b> ).	
	<b>Ch</b>	Entrée activée pendant la fermeture et désactivée pendant l'ouverture. Utilisez le menu <b>Co.tE</b> pour sélectionner si la barre palpeuse est résistive ( <b>rESi</b> ) ou optique ( <b>Foto</b> ).	
	<b>StoP</b>	L'activation de l'entrée aussi bien en ouverture qu'en fermeture provoque l'arrêt immédiat du portail. Le paramètre <b>Co.tE</b> doit être défini sur <b>no</b> .	
<b>Co.tE</b>		<b>Test des barres palpeuses de sécurité</b> Ce menu permet de régler la méthode de vérification du fonctionnement des barres palpeuses de sécurité	<b>no</b>
	<b>no</b>	Test désactivé (pour les appareils avec contact NF)	
	<b>rESi</b>	Test activé pour barres palpeuses résistives	
	<b>Foto</b>	Test activé pour barres palpeuses optiques	
<b>SEn.S</b>		<b>Capteur d'obstacles</b>	<b>0</b>
	<b>0 - 10</b>	Ce menu permet de régler la sensibilité du capteur qui détecte la présence d'un obstacle empêchant le mouvement du portail. Si vous réglez <b>0</b> , l'obstacle n'est pas détecté. Lorsque le capteur intervient, le portail s'arrête et est commandé en sens inverse pendant 3 secondes pour libérer l'obstacle. La commande Start suivante reprend le mouvement dans la direction précédente.	
<b>i.Rd1</b>		<b>Activation dispositif ADI</b> Au moyen de ce menu il est possible d'activer le fonctionnement du dispositif inséré sur le connecteur ADI  <b>REMARQUE:</b> en sélectionnant <b>S1</b> et en pressant MENU on entre dans le menu de configuration du dispositif inséré dans le connecteur ADI. Ce menu est géré par le dispositif même et il est différent pour chaque dispositif. Veuillez faire référence au manuel du dispositif. Si vous sélectionnez <b>S1</b> , mais aucun dispositif n'est inséré, l'écran visualise une série de tirets. Quand on sort du menu de configuration du dispositif ADI, on retourne à la rubrique <b>i.Rd1</b>	<b>no</b>
	<b>no</b>	Interface désactivée, toute signalisation éventuelle n'est pas prise en considération	
	<b>S1</b>	Interface activée	
<b>FinE</b>		<b>Fin de programmation</b> Ce menu permet de terminer la programmation (aussi bien prédéfinie que personnalisée) en mémorisant les données modifiées	<b>no</b>
	<b>no</b>	Ne pas sortir de la programmation	
	<b>S1</b>	Modifications terminées: fin de programmation	

## 13 - ANOMALIE DE FONCTIONNEMENT

Ce paragraphe énumère toutes les anomalies de fonctionnement pouvant être détectées par la ainsi que les procédures de résolution du problème.

Certaines anomalies sont signalées via un message sur l'écran, d'autres à travers des signalisations via le clignotant ou les led installés sur la centrale.

AFFICHAGE	DESCRIPTION	SOLUTION
<b>La led STATUS ne s'allume pas</b>	Cela signifie que la platine n'est pas alimentée.	<ol style="list-style-type: none"> <li>1. Avant d'intervenir sur l'armoire, couper l'alimentation au niveau du tableau électrique et déboucher le bornier d'alimentation.</li> <li>2. S'assurer qu'il n'y a pas de coupure secteur en amont de la platine.</li> <li>3. Contrôler si le fusible F1 est brûlé. En ce cas, le remplacer par un autre fusible de même valeur.</li> </ol>
<b>La LED STATUS s'allume en rouge et l'écran affiche le panneau de commande</b>	Cela signifie qu'il y a une surcharge sur l'alimentation électrique des accessoires	<ol style="list-style-type: none"> <li>1. Enlever la partie extractible contenant les bornes <b>M1 - M12</b>. La led STATUS doit s'éteindre.</li> <li>2. Eliminer la cause de la surcharge</li> <li>3. Ré-embrocher le bornier extractible et vérifier que la led ne s'allume à nouveau</li> </ol>
<b>La LED STATUS s'allume en rouge et l'écran est éteint</b>	Le panneau de commande est défectueux	Contactez le service d'assistance technique V2 pour envoyer l'armoire de commande en réparation
<b>Clignotement de préavis prolongé</b>	Quand on donne un commande de start le clignotant s'allume immédiatement, mais le portail ne s'ouvre pas de suite.	Cela signifie que le nombre de cycles défini a expiré et que l'unité de contrôle nécessite une maintenance
L'afficheur indique <b>Err2</b>	Lorsqu'une commande de start est donnée, le portail ne s'ouvre pas. Cela signifie que le test des TRIAC a échoué.	Avant de transmettre l'armoire à V2 S.p.A. pour la réparation, s'assurer que le moteur soit bien raccordé.
L'afficheur indique <b>Err3</b>	Lorsqu'une commande de start est donnée, le portail ne s'ouvre pas. Cela signifie que le test des cellules a échoué.	<ol style="list-style-type: none"> <li>1. S'assurer qu'aucun obstacle a interrompu le faisceau des photocellules au moment qu'on a donné la commande de start.</li> <li>2. S'assurer que les cellules habilitées dans les menu <b>Fot1</b> et <b>Fot2</b> soient effectivement installées.</li> <li>3. S'on utilise des cellules type 2, s'assurer que le paramètre du menu <b>Fot2</b> soit établit sur <b>CF.Ch</b>.</li> <li>4. S'assurer que les cellules soient alimentées et fonctionnant: interrompre le rayon et vérifier que le segment de la photocellule, sur l'écran, change de position.</li> </ol>
L'afficheur indique <b>Err4</b>	Quand on donne un commande de start et le portail ne bouge pas.	<p>Cette anomalie peut de présenter lorsqu'une des conditions suivantes se vérifie :</p> <ol style="list-style-type: none"> <li>1. Si une commande START est envoyée avec le moteur débloqué.</li> <li>2. Lors de la phase d'autoapprentissage s'il y a des problèmes avec les fins de course. Si les aimants sont correctement mis en place cela veut dire que le capteur de fin de course est endommagé ou le câblage qui relie le capteur à l'armoire de commande a été interrompu. Remplacer le capteur fin course ou la partie du câblage endommagé.</li> <li>3. Lors du fonctionnement normal si l'erreur persiste, envoyer la centrale de commande à V2 S.p.A. pour sa réparation.</li> </ol>

AFFICHAGE	DESCRIPTION	SOLUTION
L'afficheur indique <b>Err5</b>	Lorsqu'une commande de start est donnée, le portail ne s'ouvre pas. Cela signifie que le test des barres palpeuses a échoué.	<ol style="list-style-type: none"> <li>1. S'assurer que le menu relatif au test des barres palpeuses (<b>Co.tE</b>) soit configuré correctement.</li> <li>2. S'assurer que les barres palpeuses habilitées par menu sont effectivement installées.</li> </ol>
L'afficheur indique <b>Err6</b>	Le circuit de vérification du triac est défectueux	Contactez le service d'assistance technique V2 pour envoyer l'armoire de commande en réparation
L'afficheur indique <b>Err8</b>	Quand on cherche à exécuter une fonction d'auto-aprentissage la commande est refusée. Cela veut dire que la configuration de l'armoire de commande n'est pas compatible avec la fonction demandée.	<ol style="list-style-type: none"> <li>1. Vérifier que les entrées de Start sont habilitées en modalité standard (menu <b>StEt</b> configuré sur <b>StEn</b>)</li> <li>2. Vérifier que l'interface ADI est désactivée (menu <b>i.Adi</b> configuré sur <b>no</b>).</li> </ol>
L'afficheur indique <b>Err9</b>	Cela signifie que la programmation a été bloqué avec la clé de verrouillage du programme CL1+ (cod. 161213).	Pour procéder à la modification des données, il est nécessaire d'insérer dans le connecteur interface ADI 2.0 la même clé utilisée pour activer le blocage de la programmation.
L'afficheur indique <b>Err10</b>	Lorsqu'une commande de start est donnée, le portail ne s'ouvre pas. Cela veut dire que le test de fonctionnement des modules ADI a échoué.	<ol style="list-style-type: none"> <li>1. Vérifier que le module ADI est inséré correctement</li> <li>2. Vérifier que le module ADI n'est pas endommagé et fonctionne correctement</li> </ol>
L'afficheur indique <b>Err13</b>	Le circuit d'autodiagnostic a détecté un dysfonctionnement empêchant le bon fonctionnement de l'automatisme	Contactez le service d'assistance technique V2 pour envoyer l'armoire de commande en réparation
L'afficheur indique <b>Err14</b>	Le circuit d'autodiagnostic a détecté une erreur dans le tableau des paramètres de configuration	Entrez dans le menu de configuration, vérifiez soigneusement tous les paramètres et corrigez les erreurs. Si l'erreur persiste, contactez le service d'assistance technique de V2 pour envoyer l'armoire de commande en réparation.
L'afficheur indique <b>Err15</b>	La limite du cycle de service a été dépassée	La centrale électrique reprendra son fonctionnement normal après une interruption forcée. Dans cette situation, il est toujours possible d'activer l'automatisme en mode FONCTIONNEMENT HOMME MORT D'URGENCE (chapitre 10).
L'afficheur indique <b>Err20</b>	Incompatibilité avec le matériel. Le firmware ne peut pas reconnaître le panneau de commande	Contactez le service d'assistance technique V2 pour envoyer l'armoire de commande en réparation

## 15 - ESSAI ET MISE EN SERVICE

Les phases suivantes sont les plus importantes pour la réalisation de l'automatisation car elles permettent de garantir une sécurité maximale.

V2 recommande l'utilisation des normes techniques suivantes:

- EN 12445 (Sécurité lors de l'utilisation de fermetures automatisées, méthodes d'essai).
- EN 12453 (Sécurité lors de l'utilisation de fermetures automatisées, requises).
- EN 60204-1 (Sécurité de la machinerie, équipement électrique des machines, partie 1: règles générales)

Plus particulièrement, en se référant au tableau du paragraphe

"VÉRIFICATIONS PRÉLIMINAIRES et IDENTIFICATION DE LA TYPOLOGIE D'UTILISATION" la mesure de la force d'impact sera nécessaire dans la plupart des cas afin de respecter la norme EN 12445.

Le réglage de la force opérationnelle est possible par l'intermédiaire de la programmation de la fiche électronique et le profil des forces d'impact doit être mesuré à l'aide d'un instrument spécial (également certifié et soumis à un réglage annuel) capable de tracer un graphique force-temps.

Le résultat doit respecter les valeurs maximums suivantes:

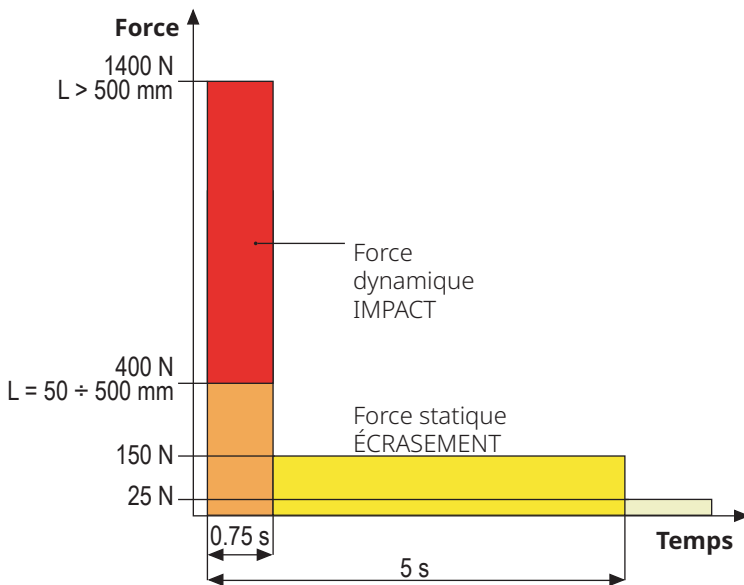

## 16 - ENTRETIEN

L'entretien doit être effectué conformément aux prescriptions de sécurité du présent manuel et dans le respect des lois et règlements en vigueur.

L'intervalle recommandé entre chaque entretien est de six mois, les vérifications prévues devraient concerner au moins:

- l'efficacité parfaite de tous les dispositifs de signalisation
- l'efficacité parfaite de tous les dispositifs de sécurité
- la mesure des forces opérationnelles du portail
- la lubrification des parties mécaniques de l'automatisation (si nécessaire)
- l'état d'usure des parties mécaniques de l'automatisation
- l'état d'usure des câbles électriques des actionneurs électromécaniques

Le résultat de chaque vérification doit être noté dans le registre d'entretien du portail.



## 17 - ÉLIMINATION DU PRODUIT

Comme pour les opérations d'installation, même à la fin de la vie de ce produit, les opérations de démantèlement doivent être effectuées par un personnel qualifié.

Ce produit est composé de différents types de matériaux: certains peuvent être recyclés, d'autres doivent être éliminés. S'informer sur les systèmes de recyclage ou de mise au rebut prévus par les règlements en vigueur sur le territoire, pour cette catégorie de produit.

**Attention !** – Certaines parties du produit peuvent contenir des substances polluantes ou dangereuses qui, si dispersées dans l'environnement, pourraient provoquer des effets nocifs sur l'environnement et sur la santé humaine.

Comme indiqué par le symbole ci-contre, il est interdit de jeter ce produit dans les déchets domestiques. Effectuer une "collecte séparée" pour la mise au rebut, selon les méthodes prévues par les règlements en vigueur sur le territoire, ou amener le produit au vendeur au moment de l'achat d'un nouveau produit équivalent.

**Attention !** – les règlements en vigueur au niveau local peuvent prévoir de lourdes sanctions en cas de mise au rebut abusif de ce produit.







**+39 0172 812411**

**Technical support**

Monday/Friday 8.30-12.30 ; 14-18  
(UTC+01:00 time)

**Dati dell'installatore / *Installer details***

---

**Azienda / *Company*** \_\_\_\_\_

**Timbro / *Stamp*** \_\_\_\_\_

**Località / *Address*** \_\_\_\_\_

**Provincia / *Province*** \_\_\_\_\_

**Recapito telefonico / *Tel.*** \_\_\_\_\_

**Referente / *Contact person*** \_\_\_\_\_

**Dati del costruttore / *Manufacturer's details***

---

**V2 S.p.A.**

Corso Principi di Piemonte 65/67  
12035 RACCONIGI CN (ITALY)  
Tel. +39 0172 812411 - Fax +39 0172 84050  
info@ableautomation.com

**ableautomation.com**



ZIS710  
EDIZ. 05/02/2024